



KATALOG VÝROBKŮ 14/15

KVALITA MÁ JMÉNO!

Rozhodli jsme se signovat své výrobky. Chceme, aby hologram nebo metalická pečeť dávaly každému zákazníkovi jistotu, že dostává originální výrobek Trachea se všemi výhodami a garancemi, které značkové zboží přináší.



Trachea. Domov za každými dvířky.

Tradiční katalog výrobků se letos pořádně rozrostl. Je to dáno tím, že jsme v uplynulé sezóně představili opravdu pořádnou porci novinek. Jako obvykle to byla řada tvarů frézování (tentokrát zejména úchytkových) a nové dekory fólií, přibyly dva druhy ne-tradiční patiny, elegantní nábytkové listely, ale přinášíme i změny zásadnější.

Poprvé za naši bezmála dvacetiletou historii jsme se pustili mimo oblast lisovaných dvířek. Absolutní novinky v našem sortimentu představují dvířka T.acrylic, nabídka špičkového nábytkového skla včetně zasklívání, hliníkové rámy a nábytkové dílce z LTD, zatím ve dvou pilotních dekorech.

Přejeme vám příjemné a objevné listování a těšíme se na vaši reakci.

Trachea. Domov za každými dvířky.



Fóliovaná dvířka

Přehled tvarů frézování, dekorů fólií, možnosti dodatečné povrchové úpravy a základní technické informace.

strana 3 - 112



Dvířka T.acrylic

Výčet lesklých i matných dekorů T.acrylic včetně možnosti frézování povrchu a stručné technické informace.

strana 113 - 124

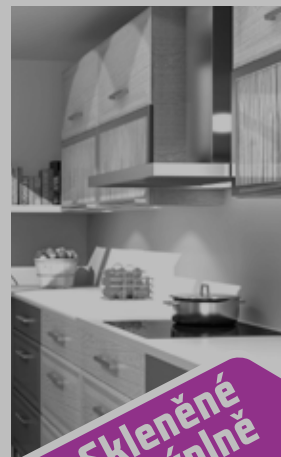

Skleněné výplně

Škála skel se znázorněním průhlednosti a průsvitnosti materiálu včetně speciálních provedení (kalení, bezpečnostní fólie).

strana 125 - 127



overface nová tvář bydlení

Jedinečná a v ČR jediná technologie dekorativního potisku plošných materiálů. Nová tvář bydlení.

strana 128 - 132



Hliníkové rámy

Kovové rámy pro sklo a další plošné materiály, znázornění profilů a rozměrové specifikace.

strana 133 - 136



Nábytkové přířezy

Neohraněné přířezy i dílce opatřené hranou v pilotním provedení dvou dekorů laminované dřevotřísky.

strana 137 - 139



**Fóliovaná
dvířka**

tvary frézování
přehled fólií
přehled tvarů
patina a lesk
zadní strany
dekorativní panely
římsy a rampy
stolové desky



Lisovaná foliovaná dvířka tvoří páteř značky Trachea. Za téměř dvě desetiletí jsme se vypracovali do pozice jejich největšího českého a slovenského výrobce. S tímto postavením je spjata velká odpovědnost.

Škálu nabídky zpracování neustále rozvíjíme. Domníváme se, že není podstatné, kolik tvarů frézování a dekorů fólií momentálně obsahuje, ale to, zda odpovídá požadavkům a nárokům všech skupin zákazníků.

Pro letošní sezónu jsme obohatili nabídku o řadu žádaných tvarů s kovovými úchytkami a také o několik zajímavých fólií, ale pokud máme doporučit něco opravdu výjimečného, pak to budou věci na první pohled nenápadné.

Především jde o dodatečnou povrchovou úpravu patina. Zájem zákazníků nás vedl k zavedení tří samostatných skupin nazvaných Rustikal, Provence a Scandia, které jsme navíc

doplnili nabídkou vhodných stylových úchytek. Další zdánlivou maličkostí jsou nábytkové listely, ať v klasickém či patinovaném provedení, které skvěle pomáhají dotvářet konečný vzhled nábytku.

Ačkoli to není úplná novinka, připomínáme také, že jako jediní v republice nabízíme možnost individuální dekorativní úpravy dvířek technologií Overface®.

Za svými výrobky si stojíme a věříme jim. Proto jsme pro všechna foliovaná dvířka zavedli prodlouženou pětiletou záruku na skryté vady. Především jsme se však rozhodli značit všechna foliovaná dvířka hologramem Trachea, který garantuje nejen původ výrobku, ale také jeho kvalitu.



Přehled tvarů frézování



Tvar 01F



Tvar 03



Tvar 03B



Tvar 04B



Tvar 10



Tvar 14M



Tvar 17B



Tvar 17F



Tvar 32



Tvar 32B



Tvar 32C



Tvar 33B



Tvar 34



Tvar 35



Tvar 36



Tvar 36L



Tvar 37



Tvar 37B



Tvar 38



Tvar 39



Tvar 40



Tvar 40B



Tvar 41



Tvar 43



Tvar 44



Tvar 46



Tvar 46B



Tvar 46T

Přehled tvarů frézování



Tvar 47



Tvar 48



Tvar 49



Tvar 50



Tvar 51



Tvar 52



Tvar 53



Tvar 53Z



Tvar 55



Tvar 56



Tvar 57



Tvar 58



Tvar 66



Tvar 66B



Tvar 71



Tvar 72



Tvar 85



Tvar 85B



Tvar 86



Tvar FB



Tvar I2



Tvar L00



Tvar L0A

Přehled tvarů frézování



Tvar E1N | I1N



Tvar E2N | I2N



Tvar E4N | I4N



Tvar E5N | I5N



Tvar E5K | I5K



Tvar E6N | I6N



Tvar E7N | I7N



Tvar E8N | I8N



Tvar E11 | I11



Tvar E20 | I20



Tvar E21 | I21



Tvar E31 | I31



Tvar E32 | I32



Tvar E33 | I33



Tvar E34 | I34



Tvar U1N



Tvar U2N



Tvar U3N



Tvar U4N



Tvar U5N



Tvar U6N



Tvar U7N



Tvar U8N



Tvar U9N

Přehled fólií - Běžné folie

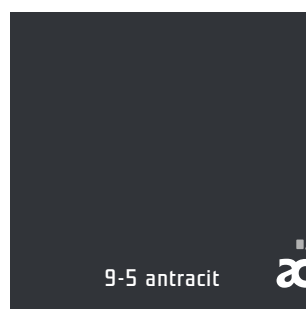
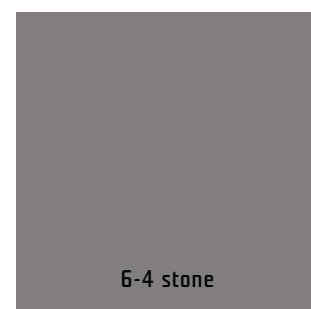
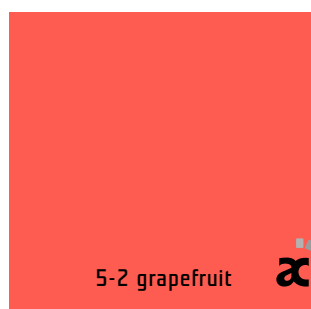

Přehled fólií - Běžné folie



192 portuna černá



211 dub winchester



213 dub světlý sonoma

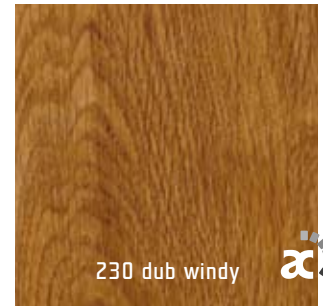

230 dub windy



232 dub mirain crosscut

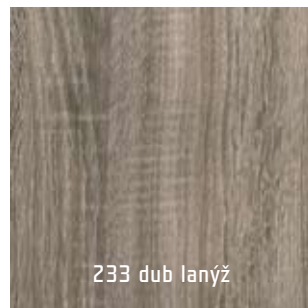

233 dub lanýž



234 dub pískový

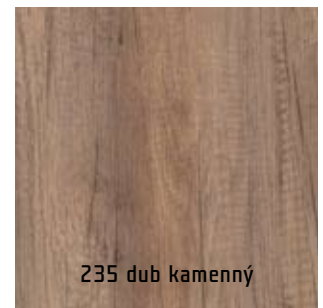

235 dub kamenný

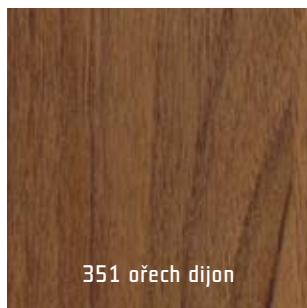

351 ořech dijon

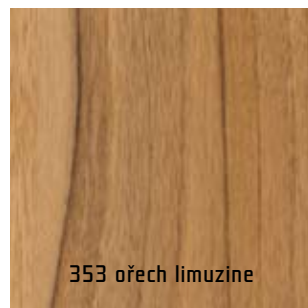

353 ořech limuzine

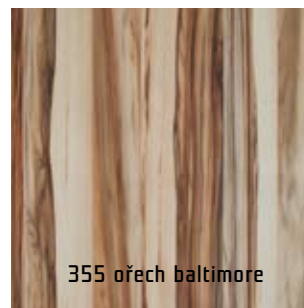

355 ořech baltimore



357 ořech sněhový



400 buk světlý

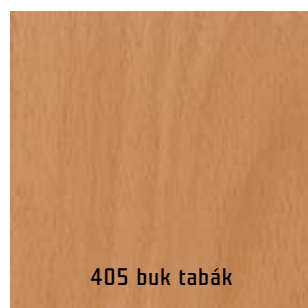

405 buk tabák



530 olše tmavá

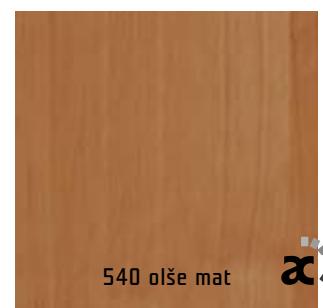

540 olše mat

Přehled fólií - Běžné folie

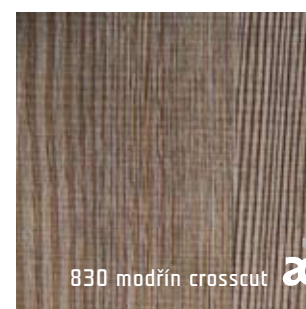
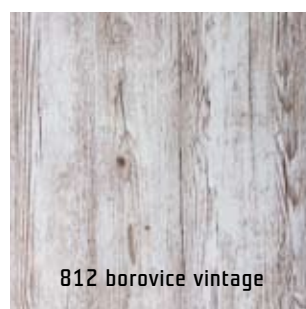
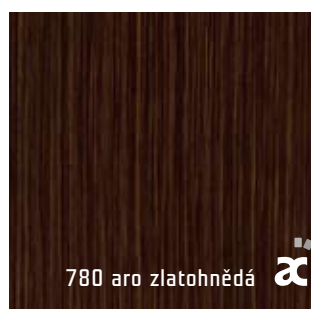
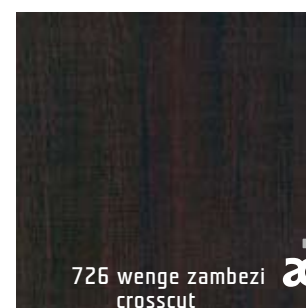
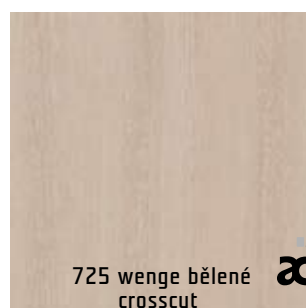
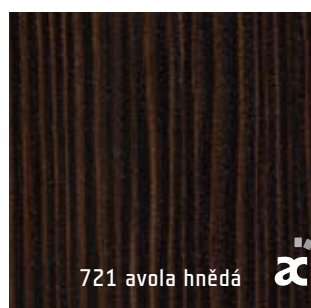
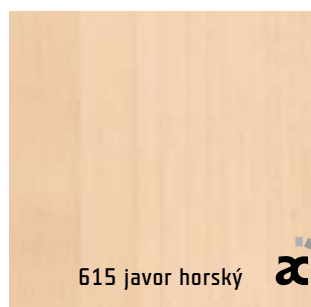
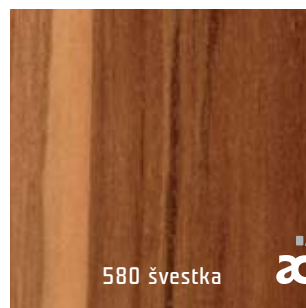
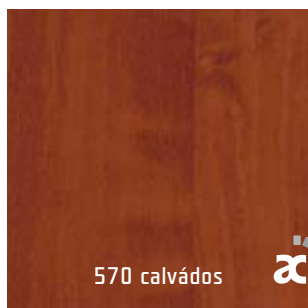

Přehled fólií - Běžné folie a Bronzové folie



831 modřín latté

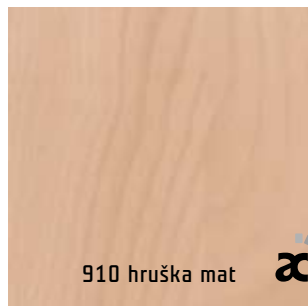

910 hruška mat



Bronzové folie

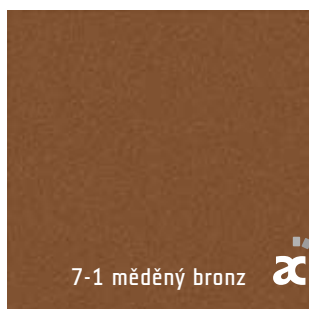

7-1 měděný bronz

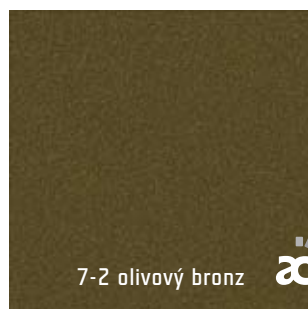

7-2 olivový bronz



7-3 ocelový bronz

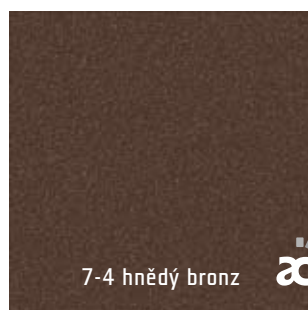

7-4 hnědý bronz



Důležité upozornění

U dekorů fólií BRONZ (podobně jako u metalických dekorů T.acrylic) je na ochranné fólii šipkami vyznačen „směr let“, který je nutno dodržet. Při jeho nerespektování mohou mít dvířka v sestavě odlišný lesk!

(Zobrazení viz strana 117)

BRONZOVÉ folie lze aplikovat pouze na vybrané **tvary frézování**. Jsou to: 32, 32B, 32C, 33B, 34, 35, 36, 36L, 37, 37B, 38, 39, 40, 40B, 48, 66, 66B, 85, 85B, 86, I2, E1N, E2N, E4N, E5N, E5K, E6N, E7N, E8N, E11, E20, E21, E31, E32, E33, E34, U1N, U2N, U3N, U4N, U5N, U6N, U7N, U8N, U9N, D1-D7, P1-P7, L00, L0A. Také výběr **zadních stran** je v tomto případě omezen na odstín bílá, 014 šedá, 090 vanilka nebo 509F hliník.



fólie vhodné pro aplikaci Overface

Přehled fólií - Trendy lesk

110 bílá lesk



114 slonová kost lesk



117 vanilka lesk



131 zelená lesk

134 oliva lesk

142 modrá lesk



145 lila lesk

151 bordó lesk

153 červená maranello lesk

155 malina lesk

165 cappuccino lesk

167 šedá lesk



169 černá lesk

185 bílá vlnka

Fólie TRENDY LESK lze aplikovat pouze na vybrané tvary frézování. Jsou to: 33B, 39, 40, 40B, 66, 66B, 85B, 86, I2, E1N, E2N, E4N, E5N, E5K, E6N, E7N, E8N, E11, E20, E21, E31, E32, E33, E34, U1N, U2N, U3N, U4N, U5N, U6N, U7N, U8N, U9N, D1-D7, P1-P7, L00. Také výběr **zadních stran** je v tomto případě omezen na odstín bílá, D14 šedá, 090 vanilka nebo 509F hliník.

Přehled fólií - Trendy mat a Trendy Exclusive



1-7 slonová kost mat



183 stream bílý lesk

1-8 vanilka mat



184 stream šedý lesk

171 bílá mat



8-5 broušený nikl



Fólie TRENDY MAT lze aplikovat pouze na vybrané **tvary frézování**. Jsou to: 32, 32B, 32C, 33B, 34, 35, 36, 36L, 37, 37B, 38, 39, 40, 40B, 48, 66, 66B, 85, 85B, 86, 12, E1N, E2N, E4N, E5N, E5K, E6N, E7N, E8N, E11, E20, E21, E31, E32, E33, E34, U1N, U2N, U3N, U4N, U5N, U6N, U7N, U8N, U9N, D1-D7, P1-P7, L00, L0A. Také výběr **zadních stran** je v tomto případě omezen na odstín bílá, 014 šedá, 090 vanilka nebo 509F hliník.

Fólie TRENDY EXCLUSIVE lze aplikovat pouze na vybrané **tvary frézování**. Jsou to: 33B, 39, 40, 40B, 66, 66B, 85B, 86, 12, E1N, E2N, E4N, E5N, E5K, E6N, E7N, E8N, E11, E20, E21, E31, E32, E33, E34, U1N, U2N, U3N, U4N, U5N, U6N, U7N, U8N, U9N, D1-D7, P1-P7, L00. Také výběr **zadních stran** je v tomto případě omezen na odstín bílá, 014 šedá, 090 vanilka nebo 509F hliník.

Důležité upozornění

Při objednávání dveří v dekoru 8-5 Broušený nikl věnujte zvýšenou pozornost přesné specifikaci šířky a výšky výrobků! Fólie musí být na celou sestavu aplikována v jednom směru, aby nedocházelo k rozdílům barevnosti vlivem odlišného odrazu světla



Technické parametry a možnosti výroby

MOF	VARIANTY	FÓLIE	PATINA; LESK	MOŽNOSTI FÓLIÍ	ZADNÍ STRANY
18 mm	plná sklo mříž	551 třešeň světlá	viz strana 90-99	tvary 01F je vyráběn ve všech fóliích, kromě skupin Trendy lesk, mat a Exlusive	344 třešeň, nebo viz Zadní strany

Zásuvky | minimální rozměry provedení
jsou uvedeny ve formátu šířka x výška

obvodové frézování



90 mm x 48 mm

zásuvková drážka



246 mm x 142 mm

drážka dvířek



246 mm x 246 mm

Dvířka | minimální rozměry provedení
jsou uvedeny ve formátu šířka x výška

obvodové frézování



48 mm x 90 mm

drážka dvířek



246 mm x 246 mm

sklo

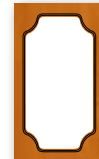

246 mm x 246 mm

mříž

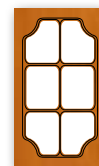

296 mm x 318 mm | 695 mm
(4 | 6 oken)

Profil frézování

zásuvková drážka

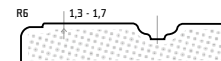

drážka dvířek

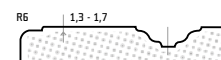

rám pro sklo a mříž

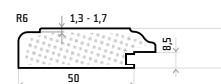

Směr let: do výšky 319 mm
včetně - vodorovně, na požádání
je možno směr let libovolně měnit.



MDF	VARIANTY	FÓLIE	PATINA; LESK	MOŽNOSTI FÓLIÍ	ZADNÍ STRANY
18 mm	plná sklo	722 avola champagne	viz strana 90-99	tvary 03 je vyráběn ve všech fóliích, kromě skupiny Trendy lesk, mat a Exclusive	1476 avola champagne, nebo viz Zadní strany

Technické parametry a možnosti výroby

Zásuvky | minimální rozměry provedení jsou uvedeny ve formátu šířka x výška

obvodové frézování



90 mm x 48 mm

drážka dvířek

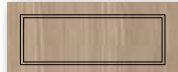

146 mm x 106 mm

Dvířka | minimální rozměry provedení jsou uvedeny ve formátu šířka x výška

obvodové frézování



48 mm x 90 mm

drážka dvířek



146 mm x 106 mm

sklo



246 mm x 246 mm

Profil frézování

drážka dvířek

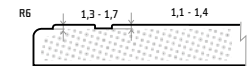

rám pro sklo

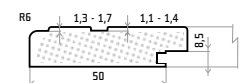

Směr let: do výšky 319 mm včetně - vodorovně, na požádání je možno směr let libovolně měnit.



Technické parametry a možnosti výroby

MDF	VARIANTY	FÓLIE	PATINA; LESK	MOŽNOSTI FÓLIÍ	ZADNÍ STRANY
18 mm	plná sklo	1-4 žlutá tmavá	viz strana 90-99	tvar 03B je vyráběn ve všech fóliích, kromě skupin Trendy lesk, mat a Exlusive	viz Zadní strany

Zásuvky | minimální rozměry provedení
jsou uvedeny ve formátu šířka x výška

obvodové frézování



90 mm x 48 mm

drážka dvířek

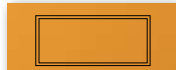

170 mm x 106 mm

Dvířka | minimální rozměry provedení
jsou uvedeny ve formátu šířka x výška

obvodové frézování



48 mm x 90 mm

drážka dvířek

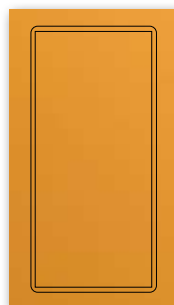

170 mm x 106 mm

sklo

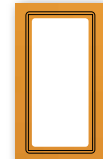

246 mm x 246 mm

Profil frézování

drážka dvířek

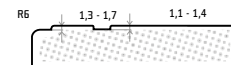

rám pro sklo

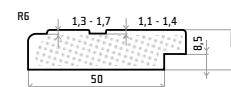

Směr let: do výšky 319 mm
včetně - vodorovně, na požádání
je možno směr let libovolně měnit.



MDF	VARIANTY	FÓLIE	PATINA; LESK	MOŽNOSTI FÓLIÍ	ZADNÍ STRANY
18 mm	plná sklo mříž	5-1 červená tmavá	viz strana 90-99	tvar 04B je vyráběn ve všech fóliích, kromě skupiny Trendy lesk, mat a Exclusive	viz Zadní strany

Technické parametry a možnosti výroby

Zásuvky | minimální rozměry provedení jsou uvedeny ve formátu šířka x výška

obvodové frézování



90 mm x 48 mm

zásuvková drážka



170 mm x 106 mm

drážka dvířek

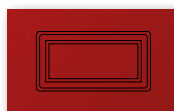

220 mm x 170 mm

Dvířka | minimální rozměry provedení jsou uvedeny ve formátu šířka x výška

obvodové frézování



48 mm x 90 mm

drážka dvířek

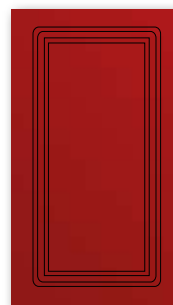

220 mm x 170 mm

sklo



246 mm x 246 mm

mříž



296 mm x 318 mm | 695 mm
(4 | 6 oken)

Profil frézování

zásuvková drážka

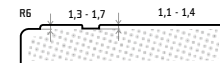

drážka dvířek

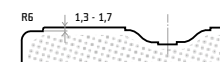

rám pro sklo a mříž

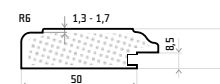

Směr let: do výšky 319 mm včetně - vodorovně, na požádání je možno směr let libovolně měnit.



Technické parametry a možnosti výroby

MDF	VARIANTY	FÓLIE	PATINA; LESK	MOŽNOSTI FÓLIÍ	ZADNÍ STRANY
18 mm	plná sklo	3-4 zelená oliva	viz strana 90-99	tvar 10 je vyráběn ve všech fóliích, kromě skupin Trendy lesk, mat a Exlusive	viz Zadní strany

Zásuvky

minimální rozměry provedení
jsou uvedeny ve formátu šířka x výška

obvodové frézování



90 mm x 48 mm

drážka dvířek

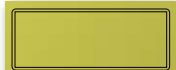

146 mm x 106 mm

Dvířka

minimální rozměry provedení
jsou uvedeny ve formátu šířka x výška

obvodové frézování



48 mm x 90 mm

drážka dvířek



146 mm x 106 mm

sklo



246 mm x 246 mm

Profil frézování

drážka dvířek

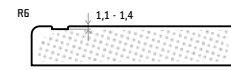

rám pro sklo

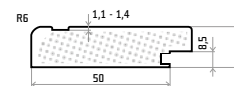

Směr let: do výšky 319 mm
včetně - vodorovně, na požádání
je možno směr let libovolně měnit.



MDF	VARIANTY	FÓLIE	PATINA; LESK	MOŽNOSTI FÓLIÍ	ZADNÍ STRANY
18 mm	plná sklo mříž	661 bříza finská	viz strana 90-99	tvár 14M je vyráběn ve všech fóliích, kromě skupiny Trendy lesk, mat a Exclusive	1715 bříza sněžná, nebo viz Zadní strany

Technické parametry a možnosti výroby

Zásuvky | minimální rozměry provedení
jsou uvedeny ve formátu šířka x výška

obvodové frézování

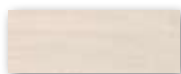

90 mm x 48 mm

zásuvková drážka

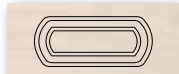

170 mm x 125 mm

drážka dvířek



246 mm x 246 mm

Dvířka | minimální rozměry provedení
jsou uvedeny ve formátu šířka x výška

obvodové frézování



48 mm x 90 mm

drážka dvířek

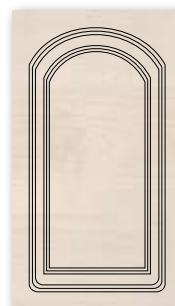

246 mm x 246 mm

sklo

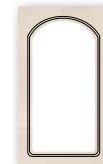

246 mm x 286 mm

mříž

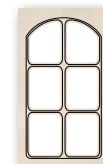

296 mm x 318 mm | 695 mm
(4 | 6 oken)

Profil frézování

zásuvková drážka



drážka dvířek



rám pro sklo a mříž

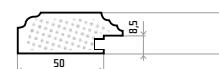

Směr let: do výšky 319 mm
včetně - vodorovně, na požádání
je možno směr let libovolně měnit.



Technické parametry a možnosti výroby

MDF	VARIANTY	FÓLIE	PATINA; LESK	MOŽNOSTI FÓLÍÍ	ZADNÍ STRANY
18 mm	plná sklo mříž	120 bílý fládr	viz strana 90-99	tvár 17B je vyráběn ve všech fóliích, kromě skupin Trendy lesk, mat a Exlusive	bílá, nebo viz Zadní strany

Zásuvky

minimální rozměry provedení
jsou uvedeny ve formátu šířka x výška

obvodové frézování

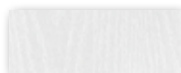

90 mm x 48 mm

zásuvková drážka

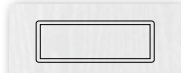

170 mm x 106 mm

drážka dvířek

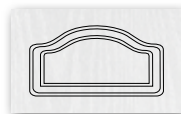

246 mm x 246 mm

Dvířka

minimální rozměry provedení
jsou uvedeny ve formátu šířka x výška

obvodové frézování

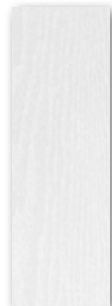

48 mm x 90 mm

drážka dvířek

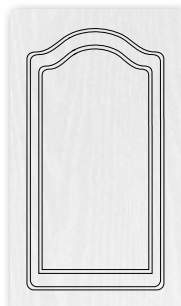

246 mm x 246 mm

sklo



246 mm x 286 mm

mříž

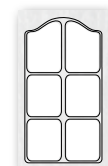

296 mm x 318 mm | 695 mm
(4 | 6 oken)

Profil frézování

zásuvková drážka

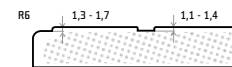

drážka dvířek

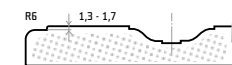

rám pro sklo a mříž

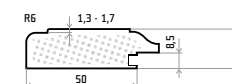

Směr let: do výšky 319 mm
včetně - vodorovně, na požádání
je možno směr let libovolně měnit.



MDF	VARIANTY	FÓLIE	PATINA; LESK	MOŽNOSTI FÓLIÍ	ZADNÍ STRANY
18 mm	plná sklo mříž	650 akácie	viz strana 90-99	tvary 17F je vyráběn ve všech fóliích, kromě skupiny Trendy lesk, mat a Exclusive	1715 břiza sněžná, nebo viz Zadní strany

Technické parametry a možnosti výroby

Zásuvky | minimální rozměry provedení
jsou uvedeny ve formátu šířka x výška

obvodové frézování



90 mm x 48 mm

zásuvková drážka

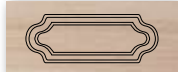

246 mm x 125 mm

drážka dvířek

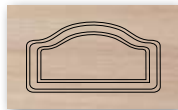

246 mm x 246 mm

Dvířka | minimální rozměry provedení
jsou uvedeny ve formátu šířka x výška

obvodové frézování



48 mm x 90 mm

drážka dvířek



246 mm x 246 mm

sklo



246 mm x 286 mm

mříž

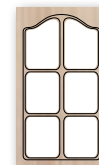

296 mm x 318 mm | 695 mm
(4 | 6 oken)

Profil frézování

zásuvková drážka

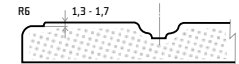

drážka dvířek

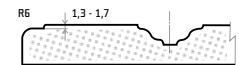

rám pro sklo a mříž

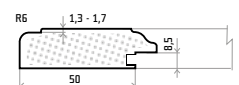

Směr let: do výšky 319 mm
včetně - vodorovně, na požádání
je možno směr let libovolně měnit.



Technické parametry a možnosti výroby

MDF	VARIANTY	FÓLIE	PATINA; LESK	MOŽNOSTI FÓLIÍ	ZADNÍ STRANY
21 mm	plná sklo mříž	353 ořech limuzine	viz strana 90-99	tvary 32 je vyráběn ve všech fóliích, kromě skupin Trendy lesk a Exlusive	9614 ořech Lyon, nebo viz Zadní strany

Zásuvky | minimální rozměry provedení
jsou uvedeny ve formátu šířka x výška

obvodové frézování



90 mm x 48 mm

zásuvková drážka



170 mm x 48 mm

drážka dvířek

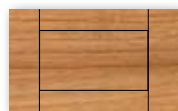

170 mm x 175 mm

Dvířka | minimální rozměry provedení
jsou uvedeny ve formátu šířka x výška

obvodové frézování



48 mm x 90 mm

drážka dvířek

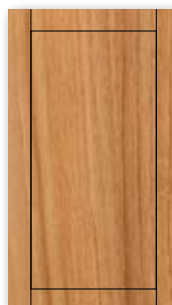

170 mm x 175 mm

sklo

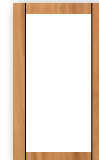

246 mm x 246 mm

mříž



296 mm x 318 mm | 695 mm
(4 | 6 oken)

Profil frézování

zásuvková drážka



drážka dvířek



rám pro sklo

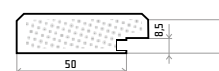

Směr let: do výšky 319 mm
včetně - vodorovně, na požádání
je možno směr let libovolně měnit.



MDF	VARIANTY	FÓLIE	PATINA; LESK	MOŽNOSTI FÓLIÍ	ZADNÍ STRANY
21 mm	plná sklo	721 avola hnědá	viz strana 90-99	tvar 32B je vyráběn ve všech fóliích, kromě skupiny Trendy lesk a Exclusive	1478 avola hnědá, nebo viz Zadní strany

Technické parametry a možnosti výroby

Zásuvky | minimální rozměry provedení jsou uvedeny ve formátu šířka x výška

obvodové frézování



90 mm x 48 mm

profil zásuvky



170 mm x 125 mm

Dvířka | minimální rozměry provedení jsou uvedeny ve formátu šířka x výška

obvodové frézování



48 mm x 90 mm

profil dvířek



170 mm x 125 mm

sklo



246 mm x 246 mm

Profil frézování

profil dvířek, zásuvek



obvodové frézování



rám pro sklo

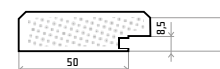

Směr let: do výšky 319 mm včetně - vodorovně, na požádání je možno směr let libovolně měnit.



Technické parametry a možnosti výroby

MDF	VARIANTY	FÓLIE	PATINA; LESK	MOŽNOSTI FÓLIÍ	ZADNÍ STRANY
21 mm	plná sklo mříž	6-3 kaschmir	viz strana 90-99	tvar 32C je vyráběn ve všech fóliích, kromě skupin Trendy lesk a Exlusive	viz Zadní strany

Zásuvky | minimální rozměry provedení
jsou uvedeny ve formátu šířka x výška

obvodové frézování

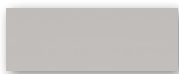

90 mm x 48 mm

drážka dvířek



170 mm x 175 mm

Dvířka | minimální rozměry provedení
jsou uvedeny ve formátu šířka x výška

obvodové frézování



48 mm x 90 mm

drážka dvířek

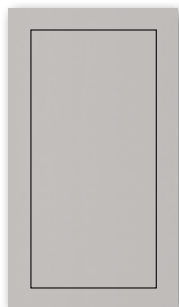

170 mm x 175 mm

sklo



246 mm x 246 mm

mříž



296 mm x 318 mm | 695 mm
(4 | 6 oken)

Profil frézování

obvodové frézování



drážka dvířek



rám pro sklo

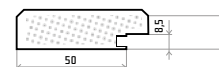

Směr let: do výšky 319 mm
včetně - vodorovně, na požádání
je možno směr let libovolně měnit.



MDF	VARIANTY	FÓLIE	PATINA; LESK	MOŽNOSTI FÓLÍÍ	ZADNÍ STRANY
18 mm	plná sklo	151 bordó lesk	viz strana 90-99	tvar 33B je vyráběn ve všech fóliích	bílá, 014 šedá, 090 vanilka, 509F hliník

Technické parametry a možnosti výroby

Zásuvky | minimální rozměry provedení
jsou uvedeny ve formátu šířka x výška

obvodové frézování



90 mm x 48 mm

Dvířka | minimální rozměry provedení
jsou uvedeny ve formátu šířka x výška

obvodové frézování



48 mm x 90 mm

sklo



246 mm x 246 mm

Profil frézování

obvodové frézování



rám pro sklo

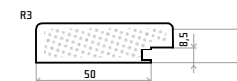

Směr let: do výšky 319 mm
včetně - vodorovně, na požádání
je možno směr let libovolně měnit.



Technické parametry a možnosti výroby

MDF	VARIANTY	FÓLIE	PATINA; LESK	MOŽNOSTI FÓLIÍ	ZADNÍ STRANY
18 mm	plná sklo	9-1 hliník mat	viz strana 90-99	tvár 34 je vyráběn ve všech fóliích, kromě skupiny Trendy lesk a Exlusive	509F hliník, nebo viz Zadní strany

Zásuvky | minimální rozměry provedení
jsou uvedeny ve formátu šířka x výška

obvodové frézování

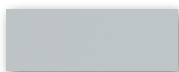

90 mm x 48 mm

zásuvková drážka

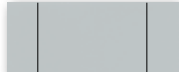

170 mm x 48 mm

drážka dvířek

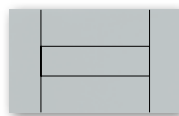

170 mm x 125 mm

Dvířka | minimální rozměry provedení
jsou uvedeny ve formátu šířka x výška

obvodové frézování

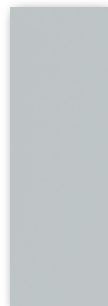

48 mm x 90 mm

drážka dvířek

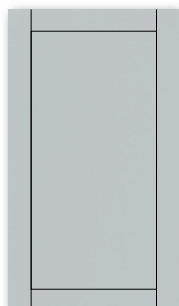

170 mm x 125 mm

sklo

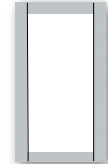

246 mm x 246 mm

Profil frézování

zásuvková drážka



drážka dvířek



rám pro sklo

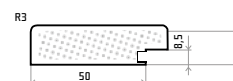

Směr let: do výšky 319 mm
včetně - vodorovně, na požádání
je možno směr let libovolně měnit.



MDF	VARIANTY	FÓLIE	PATINA; LESK	MOŽNOSTI FÓLIÍ	ZADNÍ STRANY
21 mm	plná sklo	357 ořech sněhový	viz strana 90-99	tvar 35 je vyráběn ve všech fóliích, kromě skupin Trendy lesk a Exclusive	viz Zadní strany

Technické parametry a možnosti výroby

Zásuvky | minimální rozměry provedení jsou uvedeny ve formátu šířka x výška

obvodové frézování



90 mm x 48 mm

zásuvková drážka



196 mm x 106 mm

drážka dvířek

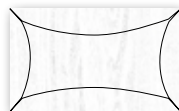

170 mm x 170 mm

Dvířka | minimální rozměry provedení jsou uvedeny ve formátu šířka x výška

obvodové frézování



48 mm x 90 mm

drážka dvířek



170 mm x 170 mm

sklo

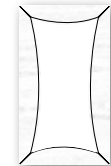

246 mm x 246 mm

Profil frézování

zásuvková drážka



drážka dvířek



rám pro sklo

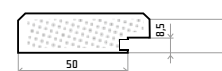

Směr let: do výšky 319 mm včetně - vodorovně, na požádání je možno směr let libovolně měnit.



Technické parametry a možnosti výroby

MDF	VARIANTY	FÓLIE	PATINA; LESK	MOŽNOSTI FÓLÍÍ	ZADNÍ STRANY
21 mm	plná sklo mříž	235 dub kamenný	viz strana 90-99	tvář 36 je vyráběn ve všech fóliích, kromě skupiny Trendy lesk a Exlusive	viz Zadní strany

Zásuvky | minimální rozměry provedení
jsou uvedeny ve formátu šířka x výška

obvodové frézování



90 mm x 48 mm

zásuvková drážka



170 mm x 48 mm

drážka dvířek



170 mm x 180 mm

Dvířka | minimální rozměry provedení
jsou uvedeny ve formátu šířka x výška

obvodové frézování



48 mm x 90 mm

drážka dvířek



170 mm x 180 mm

sklo



246 mm x 246 mm

mříž



296 mm x 318 mm | 695 mm
(4 | 6 oken)

Profil frézování

zásuvková drážka



drážka dvířek



rám pro sklo

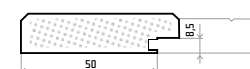

Směr let: do výšky 319 mm
včetně - vodorovně, na požádání
je možno směr let libovolně měnit.



MDF	VARIANTY	FÓLIE	PATINA; LESK	MOŽNOSTI FÓLIÍ	ZADNÍ STRANY
18 mm	plná sklo mříž	615 javor horský	viz strana 90-99	tvár 36L je vyráběn ve všech fóliích, kromě skupin Trendy lesk a Exclusive	1715 bříza sněžná, nebo viz Zadní strany

Technické parametry a možnosti výroby

Zásuvky | minimální rozměry provedení
jsou uvedeny ve formátu šířka x výška

obvodové frézování

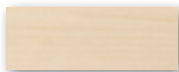

90 mm x 48 mm

zásuvková drážka

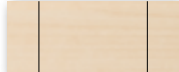

170 mm x 48 mm

drážka dvířek

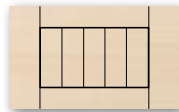

170 mm x 180 mm

Dvířka | minimální rozměry provedení
jsou uvedeny ve formátu šířka x výška

obvodové frézování



48 mm x 90 mm

drážka dvířek

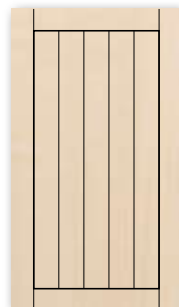

170 mm x 180 mm

sklo



246 mm x 246 mm

mříž



296 mm x 318 mm | 695 mm
(4 | 6 oken)

Profil frézování

zásuvková drážka



drážka dvířek



rám pro sklo

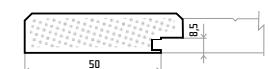

Směr let: do výšky 319 mm
včetně - vodorovně, na požádání
je možno směr let libovolně měnit.



Technické parametry a možnosti výroby

MDF	VARIANTY	FÓLIE	PATINA; LESK	MOŽNOSTI FÓLIÍ	ZADNÍ STRANY
21 mm	plná sklo	1-1 vanilka	viz strana 90-99	tvar 37 je vyráběn ve všech fóliích, kromě skupiny Trendy lesk a Exlusive	090 vanilka, nebo viz Zadní strany

Zásuvky | minimální rozměry provedení
jsou uvedeny ve formátu šířka x výška

obvodové frézování

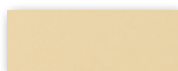

90 mm x 48 mm

zásuvková drážka

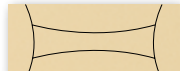

196 mm x 106 mm

drážka dvířek

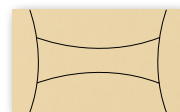

170 mm x 140 mm

Dvířka | minimální rozměry provedení
jsou uvedeny ve formátu šířka x výška

obvodové frézování

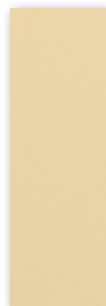

48 mm x 90 mm

drážka dvířek

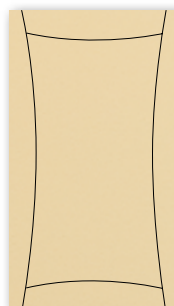

170 mm x 140 mm

sklo



246 mm x 246 mm

Profil frézování

zásuvková drážka



drážka dvířek



rám pro sklo

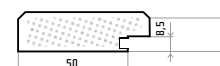

Směr let: do výšky 319 mm
včetně - vodorovně, na požádání
je možno směr let libovolně měnit.



MDF	VARIANTY	FÓLIE	PATINA; LESK	MOŽNOSTI FÓLIÍ	ZADNÍ STRANY
21 mm	plná sklo	830 modřín crosscut	viz strana 90-99	tvar 37B je vyráběn ve všech fóliích, kromě skupin Trendy lesk a Exlusive	viz Zadní strany

Technické parametry a možnosti výroby

Zásuvky | minimální rozměry provedení
jsou uvedeny ve formátu šířka x výška

obvodové frézování



90 mm x 48 mm

drážka dvířek



170 mm x 125 mm

Dvířka | minimální rozměry provedení
jsou uvedeny ve formátu šířka x výška

obvodové frézování



48 mm x 90 mm

drážka dvířek



170 mm x 125 mm

sklo



246 mm x 246 mm

Profil frézování

obvodové frézování



drážka dvířek



rám pro sklo

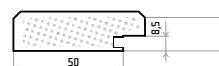

Směr let: do výšky 319 mm včetně - vodorovně, na požádání je možno směr let libovolně měnit.



Technické parametry a možnosti výroby

MDF	VARIANTY	FÓLIE	PATINA; LESK	MOŽNOSTI FÓLIÍ	ZADNÍ STRANY
18 mm	plná sklo	170 koženka	viz strana 90-99	tvar 38 je vyráběn ve všech fóliích, kromě skupiny Trendy lesk a Exlusive	bílá, nebo viz Zadní strany

Zásuvky | minimální rozměry provedení
jsou uvedeny ve formátu šířka x výška

obvodové frézování

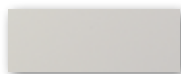

90 mm x 48 mm

profil zásuvky

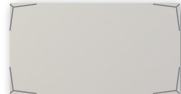

245 mm x 106 mm
délka zkosení 40 - 41 mm

Dvířka | minimální rozměry provedení
jsou uvedeny ve formátu šířka x výška

obvodové frézování



48 mm x 90 mm

profil dvířek



245 mm x 245 mm
délka zkosení 84 - 85 mm

sklo



246 mm x 246 mm

Profil frézování

obvodové frézování



rám pro sklo

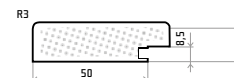

Směr let: do výšky 319 mm
včetně - vodorovně, na požádání
je možno směr let libovolně měnit.



MDF	VARIANTY	FÓLIE	PATINA; LESK	MOŽNOSTI FÓLIÍ	ZADNÍ STRANY
18 mm	plná sklo	192 portuna černá	viz strana 90-99	tvar 39 je vyráběn ve všech fóliích	viz Zadní strany

Technické parametry a možnosti výroby

Zásuvky | minimální rozměry provedení
jsou uvedeny ve formátu šířka x výška

obvodové frézování



90 mm x 48 mm

Dvířka | minimální rozměry provedení
jsou uvedeny ve formátu šířka x výška

obvodové frézování

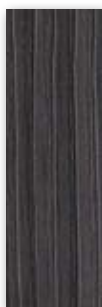

48 mm x 90 mm



sklo



246 mm x 246 mm

Profil frézování

obvodové frézování



rám pro sklo

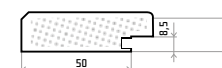

Směr let: do výšky 319 mm
včetně - vodorovně, na požádání
je možno směr let libovolně měnit.



Technické parametry a možnosti výroby

MDF	VARIANTY	FÓLIE	PATINA; LESK	MOŽNOSTI FÓLÍÍ	ZADNÍ STRANY
18 mm	plná sklo mříž	653 sardegna stříbrná	viz strana 90-99	tvár 40 je vyráběn ve všech fóliích mříž nelze vyrábět ve fóliích skupin Trendy lesk, mat a Exklusive	viz Zadní strany

Zásuvky

minimální rozměry provedení
jsou uvedeny ve formátu šířka x výška

obvodové frézování



90 mm x 48 mm

profil zásuvky



90 mm x 60 mm

Dvířka

minimální rozměry provedení
jsou uvedeny ve formátu šířka x výška

obvodové frézování



48 mm x 90 mm

profil dvířek



60 mm x 90 mm

sklo



246 mm x 246 mm

mříž



296 mm x 318 mm | 695 mm
(4 | 6 oken)

Profil frézování

obvodové frézování



profil dvířek, zásuvky



rám pro sklo a mříž



Směr let: do výšky 319 mm
včetně - vodorovně, na požádání
je možno směr let libovolně měnit.



MDF	VARIANTY	FÓLIE	PATINA; LESK	MOŽNOSTI FÓLIÍ	ZADNÍ STRANY
18 mm	plná sklo mříž	114 slonová kost lesk	viz strana 90-99	tvár 40B je vyráběn ve všech fóliích mříž nelze vyrábět ve fóliích skupin Trendy lesk, mat a Exlusive	bílá, 014 šedá, 090 vanilka nebo 509F hliník

Technické parametry a možnosti výroby

Zásuvky | minimální rozměry provedení jsou uvedeny ve formátu šířka x výška

profil zásuvky

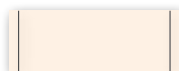

90 mm x 48 mm

Dvířka | minimální rozměry provedení jsou uvedeny ve formátu šířka x výška

obvodové frézování

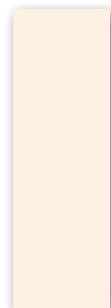

48 mm x 90 mm

profil dvířek

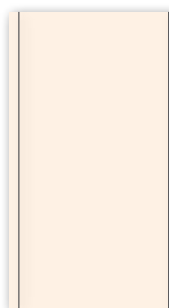

60 mm x 90 mm

sklo



246 mm x 246 mm

mříž

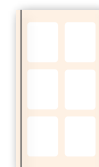

296 mm x 318 mm | 695 mm
(4 | 6 oken)

Profil frézování

obvodové frézování



profil dvířek, zásuvky



rám pro sklo a mříž

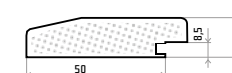

Směr let: do výšky 319 mm včetně - vodorovně, na požádání je možno směr let libovolně měnit.



Technické parametry a možnosti výroby

MDF	VARIANTY	FÓLIE	PATINA; LESK	MOŽNOSTI FÓLÍÍ	ZADNÍ STRANY
18 mm	plná sklo mříž	121 bílá vroubkovaná	viz strana 90-99	tvár 41 je vyráběn ve všech fóliích, kromě skupiny Trendy lesk, mat a Exclusive	viz Zadní strany

Zásuvky | minimální rozměry provedení
jsou uvedeny ve formátu šířka x výška

obvodové frézování

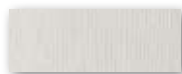

90 mm x 48 mm

Dvířka | minimální rozměry provedení
jsou uvedeny ve formátu šířka x výška

obvodové frézování



48 mm x 90 mm



sklo



246 mm x 246 mm

mříž



296 mm x 318 mm | 695 mm
(4 | 6 oken)

Profil frézování

obvodové frézování



rám pro sklo a mříž

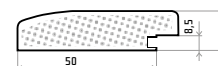

Směr let: do výšky 319 mm
včetně - vodorovně, na požádání
je možno směr let libovolně měnit.



MDF	VARIANTY	FÓLIE	PATINA; LESK	MOŽNOSTI FÓLIÍ	ZADNÍ STRANY
18 mm	plná sklo mříž	726 wenge zambezi crosscut	viz strana 90-99	tvár 43 je vyráběn ve všech fóliích, kromě skupin Trendy lesk, mat a Exclusive	viz Zadní strany

Technické parametry a možnosti výroby

Zásuvky | minimální rozměry provedení
jsou uvedeny ve formátu šířka x výška

obvodové frézování



90 mm x 48 mm

drážka dvířek



125 mm x 106 mm

Dvířka | minimální rozměry provedení
jsou uvedeny ve formátu šířka x výška

obvodové frézování

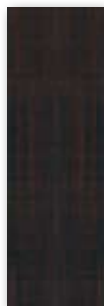

48 mm x 90 mm

drážka dvířek



125 mm x 106 mm

sklo



246 mm x 246 mm

mříž



296 mm x 318 mm | 695 mm
(4 | 6 oken)

Profil frézování

obvodové frézování



drážka dvířek



rám pro sklo a mříž

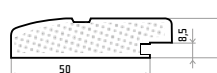

Směr let: do výšky 319 mm
včetně - vodorovně, na požádání
je možno směr let libovolně měnit.



Technické parametry a možnosti výroby

MDF	VARIANTY	FÓLIE	PATINA; LESK	MOŽNOSTI FÓLIÍ	ZADNÍ STRANY
18 mm	plná sklo mříž	213 dub světlý sonoma	viz strana 90-99	tvár 44 je vyráběn ve všech fóliích, kromě skupiny Trendy lesk, mat a Exlusive	viz Zadní strany

Zásuvky | minimální rozměry provedení
jsou uvedeny ve formátu šířka x výška

obvodové frézování



90 mm x 48 mm

drážka dvířek

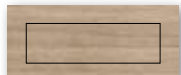

125 mm x 106 mm

Dvířka | minimální rozměry provedení
jsou uvedeny ve formátu šířka x výška

obvodové frézování



48 mm x 90 mm

drážka dvířek



125 mm x 106 mm

sklo

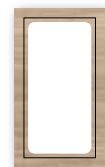

246 mm x 246 mm

mříž

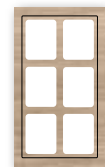

296 mm x 318 mm | 695 mm
(4 | 6 oken)

Profil frézování

obvodové frézování



drážka dvířek



rám pro sklo a mříž

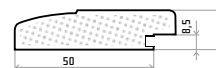

Směr let: do výšky 319 mm
včetně - vodorovně, na požádání
je možno směr let libovolně měnit.



MDF	VARIANTY	FÓLIE	PATINA; LESK	MOŽNOSTI FÓLIÍ	ZADNÍ STRANY
18 mm	plná sklo mříž	910 hruška mat	viz strana 90-99	tvár 46 je vyráběn ve všech fóliích, kromě skupin Trendy lesk, mat a Exclusive	1715 břiza sněžná, nebo viz Zadní strany

Technické parametry a možnosti výroby

Zásuvky | minimální rozměry provedení
jsou uvedeny ve formátu šířka x výška

obvodové frézování

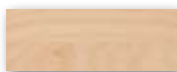

90 mm x 48 mm

drážka dvířek



170 mm x 170 mm

Dvířka | minimální rozměry provedení
jsou uvedeny ve formátu šířka x výška

obvodové frézování



48 mm x 90 mm

drážka dvířek



170 mm x 170 mm

sklo



246 mm x 246 mm

mříž



296 mm x 318 mm | 695 mm
(4 | 6 oken)

Profil frézování

obvodové frézování



drážka dvířek



rám pro sklo a mříž

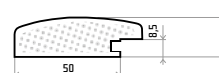

Směr let: do výšky 319 mm
včetně - vodorovně, na požádání
je možno směr let libovolně měnit.



Technické parametry a možnosti výroby

MDF	VARIANTY	FÓLIE	PATINA; LESK	MOŽNOSTI FÓLIÍ	ZADNÍ STRANY
18 mm	plná sklo mříž	191 portuna bílá	viz strana 90-99	tvar 46B je vyráběn ve všech fóliích, kromě skupiny Trendy lesk, mat a Exclusive	viz Zadní strany

Zásuvky | minimální rozměry provedení
jsou uvedeny ve formátu šířka x výška

obvodové frézování



90 mm x 48 mm

drážka dvířek



170 mm x 106 mm

Dvířka | minimální rozměry provedení
jsou uvedeny ve formátu šířka x výška

obvodové frézování



48 mm x 90 mm

drážka dvířek



170 mm x 106 mm

sklo



246 mm x 246 mm

mříž



296 mm x 318 mm | 695 mm
(4 | 6 oken)

Profil frézování

obvodové frézování



drážka dvířek



rám pro sklo a mříž

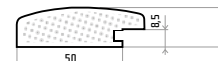

Směr let: do výšky 319 mm
včetně - vodorovně, na požádání
je možno směr let libovolně měnit.



MDF	VARIANTY	FÓLIE	PATINA; LESK	MOŽNOSTI FÓLIÍ	ZADNÍ STRANY
18 mm	plná sklo mříž	530 olše tmavá	viz strana 90-99	tvár 46T je vyráběn ve všech fóliích, kromě skupin Trendy lesk, mat a Exclusive	685 olše nebo viz Zadní strany

Technické parametry a možnosti výroby

Zásuvky | minimální rozměry provedení
jsou uvedeny ve formátu šířka x výška

obvodové frézování



90 mm x 48 mm

drážka dvířek

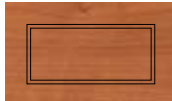

196 mm x 196 mm

Dvířka | minimální rozměry provedení
jsou uvedeny ve formátu šířka x výška

obvodové frézování



48 mm x 90 mm

drážka dvířek



196 mm x 196 mm

sklo



246 mm x 246 mm

mříž



296 mm x 318 mm | 695 mm
(4 | 6 oken)

Profil frézování

obvodové frézování



drážka dvířek

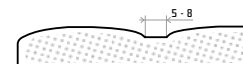

rám pro sklo a mříž

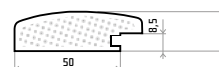

Směr let: do výšky 319 mm
včetně - vodorovně, na požádání
je možno směr let libovolně měnit.



Technické parametry a možnosti výroby

MDF	VARIANTY	FÓLIE	PATINA; LESK	MOŽNOSTI FÓLIÍ	ZADNÍ STRANY
18 mm	plná sklo	5-2 grapefruit	viz strana 90-99	tvár 47 je vyráběn ve všech fóliích, kromě skupiny Trendy lesk, mat a Exlusive	viz Zadní strany

Zásuvky | minimální rozměry provedení
jsou uvedeny ve formátu šířka x výška

obvodové frézování



90 mm x 48 mm

zkosení



125 mm x 106 mm

Dvířka | minimální rozměry provedení
jsou uvedeny ve formátu šířka x výška

obvodové frézování

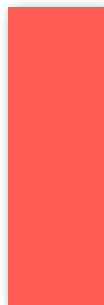

48 mm x 90 mm

zkosení



125 mm x 106 mm

sklo



246 mm x 246 mm

Profil frézování

obvodové frézování



zkosení



rám pro sklo

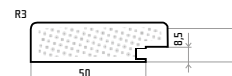

Směr let: do výšky 319 mm
včetně - vodorovně, na požádání
je možno směr let libovolně měnit.



MDF	VARIANTY	FÓLIE	PATINA; LESK	MOŽNOSTI FÓLÍÍ	ZADNÍ STRANY
18 mm	plná sklo mříž	580 švestka	viz strana 90-99	tvár 48 je vyráběn ve všech fóliích, kromě skupin Trendy lesk a Exlusive	455 švestka, nebo viz Zadní strany

Technické parametry a možnosti výroby

Zásuvky | minimální rozměry provedení
jsou uvedeny ve formátu šířka x výška

obvodové frézování



90 mm x 48 mm

Dvířka | minimální rozměry provedení
jsou uvedeny ve formátu šířka x výška

obvodové frézování



48 mm x 90 mm



sklo



246 mm x 246 mm

mříž



296 mm x 318 mm | 695 mm
(4 | 6 oken)

Profil frézování

obvodové frézování



rám pro sklo a mříž

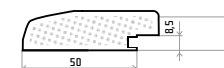

Směr let: do výšky 319 mm
včetně - vodorovně, na požádání
je možno směr let libovolně měnit.



Technické parametry a možnosti výroby

MDF	VARIANTY	FÓLIE	PATINA; LESK	MOŽNOSTI FÓLIÍ	ZADNÍ STRANY
18 mm	plná sklo mříž	812 borovice vintage	viz strana 90-99	tvár 49 je vyráběn ve všech fóliích, kromě skupiny Trendy lesk, mat a Exclusive	viz Zadní strany

Zásuvky | minimální rozměry provedení
jsou uvedeny ve formátu šířka x výška

obvodové frézování



90 mm x 48 mm

drážka dvířek



196 mm x 196 mm

Dvířka | minimální rozměry provedení
jsou uvedeny ve formátu šířka x výška

obvodové frézování



48 mm x 90 mm

drážka dvířek



196 mm x 196 mm

sklo



246 mm x 246 mm

mříž



296 mm x 318 mm | 695 mm
(4 | 6 oken)

Profil frézování

obvodové frézování



drážka dvířek



rám pro sklo a mříž

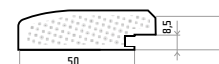

Směr let: do výšky 319 mm
včetně - vodorovně, na požádání
je možno směr let libovolně měnit.



MDF	VARIANTY	FÓLIE	PATINA; LESK	MOŽNOSTI FÓLÍÍ	ZADNÍ STRANY
18 mm	plná sklo mříž	810 borovice	viz strana 90-99	tvár 50 je vyráběn ve všech fóliích, kromě skupin Trendy lesk, mat a Exclusive	viz Zadní strany

Technické parametry a možnosti výroby

Zásuvky | minimální rozměry provedení
jsou uvedeny ve formátu šířka x výška

obvodové frézování



90 mm x 48 mm

zásuvková drážka



170 mm x 106 mm

drážka dvířek

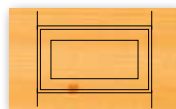

220 mm x 246 mm

Poznámka:

Pro zachování jednotného vzhledu sestav žádejte u dvířek menších než 220 x 246 mm vyřezování tvaru 53Z (viz.str.49), jinak budou vyrobeny pouze s obvodovým frézováním.

Dvířka | minimální rozměry provedení
jsou uvedeny ve formátu šířka x výška

obvodové frézování



48 mm x 90 mm

drážka dvířek

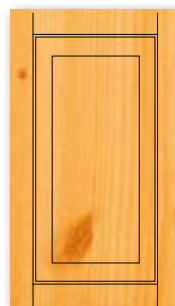

220 mm x 246 mm

sklo

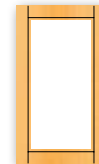

246 mm x 246 mm

mříž

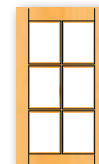

296 mm x 318 mm | 695 mm
(4 | 6 oken)

Profil frézování

zásuvková drážka

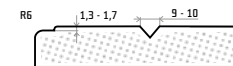

drážka dvířek

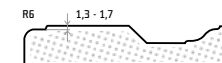

rám pro sklo a mříž

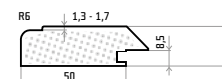

Směr let: do výšky 319 mm včetně - vodorovně, na požádání je možno směr let libovolně měnit.



Technické parametry a možnosti výroby

MDF	VARIANTY	FÓLIE	PATINA; LESK	MOŽNOSTI FÓLIÍ	ZADNÍ STRANY
18 mm	plná sklo mříž	230 dub windy	viz strana 90-99	tvary 51 je vyráběn ve všech fóliích, kromě skupiny Trendy lesk, mat a Exlusive	354 dub rustikal nebo viz Zadní strany

Zásuvky | minimální rozměry provedení
jsou uvedeny ve formátu šířka x výška

obvodové frézování



90 mm x 48 mm

zásuvková drážka



170 mm x 106 mm

drážka dvířek



220 mm x 246 mm

Poznámka:

Pro zachování jednotného vzhledu sestav žádejte u dvířek menších než 220 x 246 mm vyfrézování tvaru 53Z (viz.str.49), jinak budou vyrobeny pouze s obvodovým frézováním.

Dvířka | minimální rozměry provedení
jsou uvedeny ve formátu šířka x výška

obvodové frézování



48 mm x 90 mm

drážka dvířek



220 mm x 246 mm

sklo



246 mm x 246 mm

mříž



296 mm x 318 mm | 695 mm
(4 | 6 oken)

Profil frézování

zásuvková drážka

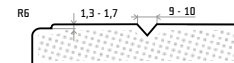

drážka dvířek

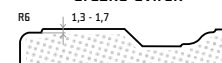

rám pro sklo a mříž

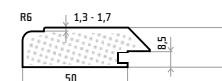

Směr let: do výšky 319 mm
včetně - vodorovně, na požádání
je možno směr let libovolně měnit.



MDF	VARIANTY	FÓLIE	PATINA; LESK	MOŽNOSTI FÓLIÍ	ZADNÍ STRANY
18 mm	plná sklo mříž	211 dub winchester	viz strana 90-99	tvár 52 je vyráběn ve všech fóliích, kromě skupin Trendy lesk, mat a Exclusive	1381 dub winchester, nebo viz Zadní strany

Technické parametry a možnosti výroby

Zásuvky | minimální rozměry provedení
jsou uvedeny ve formátu šířka x výška

obvodové frézování



90 mm x 48 mm

zásuvková drážka

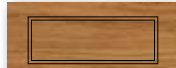

170 mm x 106 mm

drážka dvířek

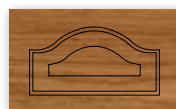

246 mm x 246 mm

Poznámka:

Pro zachování jednotného vzhledu sestav žádejte u dvířek menších než 220 x 246 mm vyfrézování tvaru 53Z (viz.str.49), jinak budou vyrobená pouze s obvodovým frézováním.

Dvířka | minimální rozměry provedení
jsou uvedeny ve formátu šířka x výška

obvodové frézování



48 mm x 90 mm

drážka dvířek



246 mm x 246 mm

sklo



246 mm x 286 mm

mříž



296 mm x 318 mm | 695 mm
(4 | 6 oken)

Profil frézování

zásuvková drážka

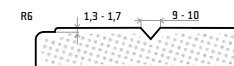

drážka dvířek

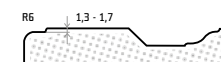

rám pro sklo a mříž

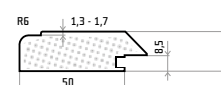

Směr let: do výšky 319 mm včetně - vodorovně, na požádání je možno směr let libovolně měnit.



Technické parametry a možnosti výroby

MOF	VARIANTY	FÓLIE	PATINA; LESK	MOŽNOSTI FÓLIÍ	ZADNÍ STRANY
18 mm	plná sklo mříž	581 trnka světlá	viz strana 90-99	tvár 53 je vyráběn ve všech fóliích, kromě skupiny Trendy lesk, mat a Exlusive	viz Zadní strany

Zásuvky | minimální rozměry provedení
jsou uvedeny ve formátu šířka x výška

obvodové frézování



90 mm x 48 mm

zásuvková drážka

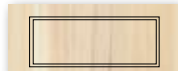

170 mm x 106 mm

drážka dvířek

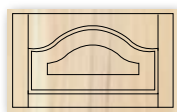

246 mm x 246 mm

Poznámka:

Pro zachování jednotného vzhledu sestav žádejte u dvířek menších než 220 x 246 mm vyfrézování tvaru 53Z (viz.str.49), jinak budou vyrobeny pouze s obvodovým frézováním.

Dvířka | minimální rozměry provedení
jsou uvedeny ve formátu šířka x výška

obvodové frézování



48 mm x 90 mm

drážka dvířek



246 mm x 246 mm

sklo

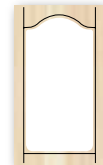

246 mm x 286 mm

mříž



296 mm x 318 mm | 695 mm
(4 | 6 oken)

Profil frézování

zásuvková drážka

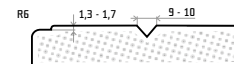

drážka dvířek

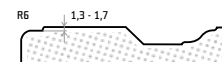

rám pro sklo a mříž

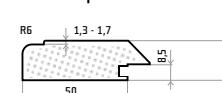

Směr let: do výšky 319 mm včetně - vodorovně, na požádání je možno směr let libovolně měnit.



MDF	VARIANTY	FÓLIE	PATINA; LESK	MOŽNOSTI FÓLIÍ	ZADNÍ STRANY
18 mm	plná	831 modřín latté	viz strana 90-99	tvár 53Z je vyráběn ve všech fóliích, kromě skupin Trendy lesk, mat a Exclusive	viz Zadní strany

Technické parametry a možnosti výroby

Zásuvky | minimální rozměry provedení
jsou uvedeny ve formátu šířka x výška

obvodové frézování



90 mm x 48 mm

zásuvková drážka



170 mm x 106 mm

Dvířka | minimální rozměry provedení
jsou uvedeny ve formátu šířka x výška

obvodové frézování



48 mm x 90 mm

zásuvková drážka



170 mm x 106 mm

Profil frézování

zásuvková drážka

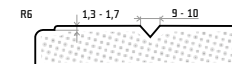

Směr let: do výšky 319 mm
včetně - vodorovně, na požádání
je možno směr let libovolně měnit.



Technické parametry a možnosti výroby

MDF	VARIANTY	FÓLIE	PATINA; LESK	MOŽNOSTI FÓLIÍ	ZADNÍ STRANY
18 mm	plná sklo	540 olše mat	viz strana 90-99	tvár 55 je vyráběn ve všech fóliích, kromě skupiny Trendy lesk, mat a Exlusive	685 olše, nebo viz Zadní strany

Zásuvky | minimální rozměry provedení
jsou uvedeny ve formátu šířka x výška

obvodové frézování



90 mm x 48 mm

zásuvková drážka



170 mm x 106 mm

drážka dvířek

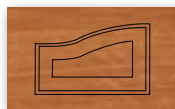

246 mm x 246 mm

Dvířka | minimální rozměry provedení
jsou uvedeny ve formátu šířka x výška

obvodové frézování



48 mm x 90 mm

drážka dvířek

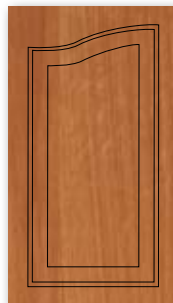

246 mm x 246 mm

sklo

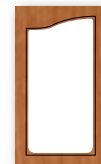

246 mm x 286 mm

Profil frézování

zásuvková drážka

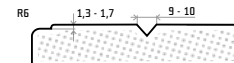

drážka dvířek

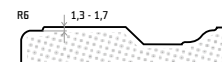

rám pro sklo

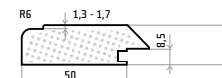

Směr let: do výšky 319 mm
včetně - vodorovně, na požádání
je možno směr let libovolně měnit.

Poznámka:

Pro zachování jednotného vzhledu sestav žádejte u dvířek menších než 220 x 246 mm vyfrézování tvaru 53Z (viz.str.49), jinak budou vyrobená pouze s obvodovým frézováním.



MDF	VARIANTY	FÓLIE	PATINA; LESK	MOŽNOSTI FÓLIÍ	ZADNÍ STRANY
18 mm	plná sklo	540 olše mat	viz strana 90-99	tvár 56 je vyráběn ve všech fóliích, kromě skupin Trendy lesk, mat a Exclusive	685 olše, nebo viz Zadní strany

Technické parametry a možnosti výroby

Zásuvky | minimální rozměry provedení
jsou uvedeny ve formátu šířka x výška

obvodové frézování



90 mm x 48 mm

zásuvková drážka



170 mm x 106 mm

drážka dvířek

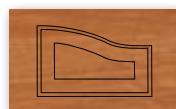

246 mm x 246 mm

obvodové frézování



48 mm x 90 mm

drážka dvířek



246 mm x 246 mm

sklo

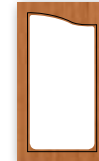

246 mm x 286 mm

Profil frézování

zásuvková drážka

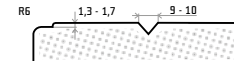

drážka dvířek

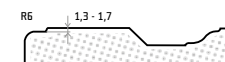

rám pro sklo

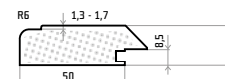

Směr let: do výšky 319 mm včetně - vodorovně, na požádání je možno směr let libovolně měnit.

Poznámka:

Pro zachování jednotného vzhledu sestav žádejte u dvířek menších než 220 x 246 mm vyfrézování tvaru 53Z (viz.str.49), jinak budou vyrobeny pouze s obvodovým frézováním.



Technické parametry a možnosti výroby

MOF	VARIANTY	FÓLIE	PATINA; LESK	MOŽNOSTI FÓLIÍ	ZADNÍ STRANY
18 mm	plná sklo mříž	570 calvados	viz strana 90-99	tvary 57 je vyráběn ve všech fóliích, kromě skupiny Trendy lesk, mat a Exlusive	457 calvados, nebo viz Zadní strany

Zásuvky | minimální rozměry provedení
jsou uvedeny ve formátu šířka x výška

obvodové frézování



90 mm x 48 mm

zásuvková drážka



170 mm x 106 mm

drážka dvířek

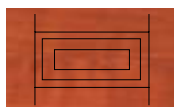

220 mm x 246 mm

Poznámka:

Pro zachování jednotného vzhledu sestav žádejte u dvířek menších než 220 x 246 mm vyfrézování tvaru 53Z (viz.str.49), jinak budou vyrobeny pouze s obvodovým frézováním.

Dvířka | minimální rozměry provedení
jsou uvedeny ve formátu šířka x výška

obvodové frézování



48 mm x 90 mm

drážka dvířek

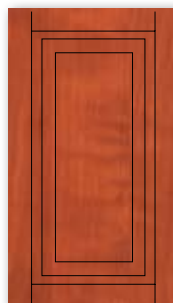

220 mm x 246 mm

sklo



246 mm x 246 mm

mříž



296 mm x 318 mm | 695 mm
(4 | 6 oken)

Profil frézování

zásuvková drážka

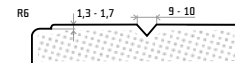

drážka dvířek

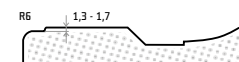

rám pro sklo a mříž

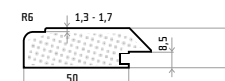

Směr let: do výšky 319 mm
včetně - vodorovně, na požádání
je možno směr let libovolně měnit.



MDF	VARIANTY	FÓLIE	PATINA; LESK	MOŽNOSTI FÓLIÍ	ZADNÍ STRANY
18 mm	plná sklo mříž	405 buk tabák	viz strana 90-99	tvary 58 je vyráběn ve všech fóliích, kromě skupin Trendy lesk, mat a Exclusive	381K buk bavaria, nebo viz Zadní strany

Technické parametry a možnosti výroby

Zásuvky | minimální rozměry provedení jsou uvedeny ve formátu šířka x výška

obvodové frézování



90 mm x 48 mm

zásuvková drážka



170 mm x 106 mm

drážka dvířek

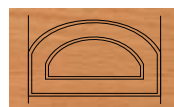

246 mm x 246 mm

Poznámka:

Pro zachování jednotného vzhledu sestav žádejte u dvířek menších než 220 x 246 mm vyřezování tvaru 53Z (viz.str.49), jinak budou vyrobeny pouze s obvodovým frézováním.

Dvířka | minimální rozměry provedení jsou uvedeny ve formátu šířka x výška

obvodové frézování



48 mm x 90 mm

drážka dvířek



246 mm x 246 mm

sklo

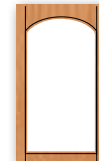

246 mm x 286 mm

mříž

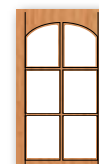

296 mm x 318 mm | 695 mm
(4 | 6 oken)

Profil frézování

zásuvková drážka

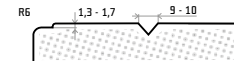

drážka dvířek

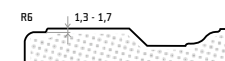

rám pro sklo a mříž

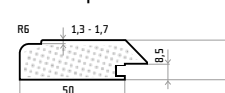

Směr let: do výšky 319 mm včetně - vodorovně, na požádání je možno směr let libovolně měnit.



Technické parametry a možnosti výroby

MDF	VARIANTY	FÓLIE	PATINA; LESK	MOŽNOSTI FÓLIÍ	ZADNÍ STRANY
18 mm	plná sklo	232 dub mirain crosscut	viz strana 90-99	tvár 66 je vyráběn ve všech fóliích	viz Zadní strany

Zásuvky

minimální rozměry provedení
jsou uvedeny ve formátu šířka x výška

obvodové frézování



90 mm x 48 mm

Dvířka

minimální rozměry provedení
jsou uvedeny ve formátu šířka x výška

obvodové frézování



48 mm x 90 mm

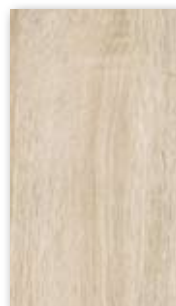

90 mm x 48 mm

sklo



246 mm x 246 mm

Profil frézování

obvodové frézování



rám pro sklo

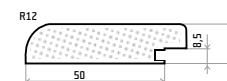

Směr let: do výšky 319 mm
včetně - vodorovně, na požádání
je možno směr let libovolně měnit.



MDF	VARIANTY	FÓLIE	PATINA; LESK	MOŽNOSTI FÓLIÍ	ZADNÍ STRANY
18 mm	plná sklo	185 bílá vlnka lesk	viz strana 90-99	tvár 66B je vyráběn ve všech fóliích	bílá, 014 šedá, 090 vanilka nebo 509F hliník

Technické parametry a možnosti výroby

Zásuvky | minimální rozměry provedení
jsou uvedeny ve formátu šířka x výška

profil zásuvky

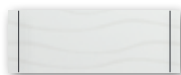

90 mm x 48 mm

Dvířka | minimální rozměry provedení
jsou uvedeny ve formátu šířka x výška

obvodové frézování



48 mm x 90 mm

profil dvířek



90 mm x 48 mm

sklo



246 mm x 246 mm

Profil frézování

profil dvířek, zásuvek



rám pro sklo

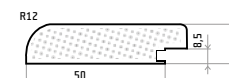

Směr let: do výšky 319 mm včetně - vodorovně, na požádání je možno směr let libovolně měnit.



Technické parametry a možnosti výroby

MDF	VARIANTY	FÓLIE	PATINA; LESK	MOŽNOSTI FÓLIÍ	ZADNÍ STRANY
18 mm	plná sklo	1-3 meruňka	viz strana 90-99	tvár 71 je vyráběn ve všech fóliích, kromě skupiny Trendy lesk, mat a Exclusive	viz Zadní strany

Zásuvky | minimální rozměry provedení
jsou uvedeny ve formátu šířka x výška

obvodové frézování

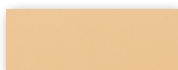

90 mm x 48 mm

zásuvková drážka

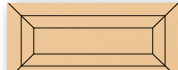

125 mm x 125 mm

Dvířka | minimální rozměry provedení
jsou uvedeny ve formátu šířka x výška

obvodové frézování



48 mm x 90 mm

drážka dvířek

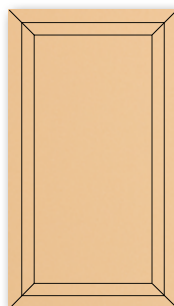

125 mm x 125 mm

sklo

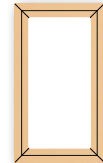

246 mm x 246 mm

Profil frézování

obvodové frézování



drážka dvířek, zásuvek



rám pro sklo

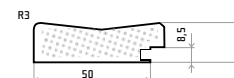

Směr let: do výšky 319 mm
včetně - vodorovně, na požádání
je možno směr let libovolně měnit.



MDF	VARIANTY	FÓLIE	PATINA; LESK	MOŽNOSTI FÓLIÍ	ZADNÍ STRANY
18 mm	plná sklo	233 dub lanýž	viz strana 90-99	tvár 72 je vyráběn ve všech fóliích, kromě skupin Trendy lesk, mat a Exclusive	viz Zadní strany

Technické parametry a možnosti výroby

Zásuvky | minimální rozměry provedení jsou uvedeny ve formátu šířka x výška

obvodové frézování

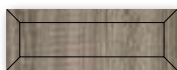

90 mm x 48 mm

zásuvková drážka



175 mm x 175 mm

Dvířka | minimální rozměry provedení jsou uvedeny ve formátu šířka x výška

obvodové frézování



48 mm x 90 mm

drážka dvířek

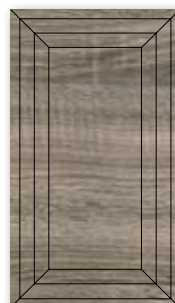

175 mm x 175 mm

sklo



246 mm x 286 mm

Profil frézování

obvodové frézování



drážka dvířek, zásuvek



rám pro sklo

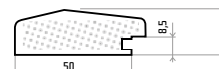

Směr let: do výšky 319 mm včetně - vodorovně, na požádání je možno směr let libovolně měnit.



Technické parametry a možnosti výroby

MDF	VARIANTY	FÓLIE	PATINA; LESK	MOŽNOSTI FÓLIÍ	ZADNÍ STRANY
18 mm	plná	1-8 vanilka mat	viz strana 90-99	tvar 85 je vyráběn ve všech fóliích, kromě skupiny Trendy lesk a Exlusive	bílá, 014 šedá, 090 vanilka nebo 509F hliník

Zásuvky | minimální rozměry provedení
jsou uvedeny ve formátu šířka x výška

obvodové frézování



90 mm x 142 mm

drážka dvířek

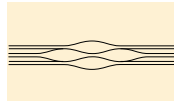

220 mm x 142 mm

Dvířka | minimální rozměry provedení
jsou uvedeny ve formátu šířka x výška

obvodové frézování



48 mm x 90 mm

tvar 85Z



48 mm x 142 mm

drážka dvířek

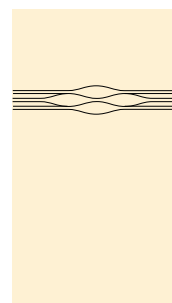

220 mm x 142 mm

Profil frézování

obvodové frézování



Směr let: do výšky 319 mm
včetně - vodorovně, na požádání
je možno směr let libovolně měnit.

Poznámka:

Pro zachování jednotného vzhledu sestav žádejte u dvířek menších než 220 x 142 mm vyfrézování tvaru 85Z (trojlinka), jinak budou vyrobeny pouze s obvodovým frézováním.



MDF	VARIANTY	FÓLIE	PATINA; LESK	MOŽNOSTI FÓLÍÍ	ZADNÍ STRANY
18 mm	plná	110 bílá lesk	viz strana 90-99	tvár 85B je vyráběn ve všech fóliích	bílá, 014 šedá, 090 vanilka nebo 509F hliník

Technické parametry a možnosti výroby

Zásuvky

minimální rozměry provedení
jsou uvedeny ve formátu šířka x výška

obvodové frézování

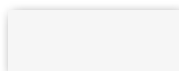

90 mm x 48 mm

zásuvková drážka

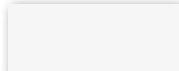

48 mm x 142 mm

drážka dvířek



220 mm x 142 mm

Dvířka

minimální rozměry provedení
jsou uvedeny ve formátu šířka x výška

obvodové frézování

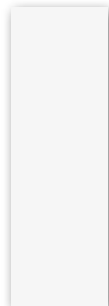

48 mm x 90 mm

drážka dvířek

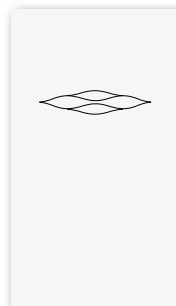

220 mm x 142 mm

Profil frézování

obvodové frézování



Směr let: do výšky 319 mm
včetně - vodorovně, na požádání
je možno směr let libovolně měnit.



Technické parametry a možnosti výroby

MDF	VARIANTY	FÓLIE	PATINA; LESK	MOŽNOSTI FÓLIÍ	ZADNÍ STRANY
18 mm	plná	145 lila lesk	viz strana 90-99	tvary 86 nebo 86P je vyráběn ve všech fóliích	bílá, 014 šedá, 090 vanilka nebo 509F hliník

Zásuvky | minimální rozměry provedení
jsou uvedeny ve formátu šířka x výška

obvodové frézování



90 mm x 48 mm

drážka dvířek

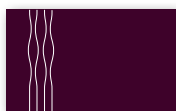

110 mm x 246 mm

tvary 86J



110 mm x 48 mm

tvary 86D



220 mm x 48 mm

Dvířka | minimální rozměry provedení
jsou uvedeny ve formátu šířka x výška

obvodové frézování



48 mm x 90 mm

tvary 86L

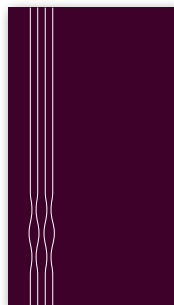

110 mm x 246 mm

tvary 86P

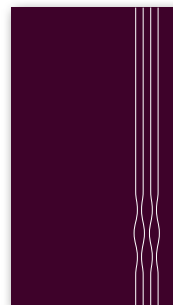

110 mm x 246 mm

Profil frézování

obvodové frézování



Směr let: do výšky 319 mm
včetně - vodorovně, na požádání
je možno směr let libovolně měnit.



MDF	VARIANTY	FÓLIE	PATINA; LESK	MOŽNOSTI FÓLIÍ	ZADNÍ STRANY
18 mm	plná sklo mříž	400 buk světlý	viz strana 90-99	tvár FB je vyráběn ve všech fóliích, kromě skupin Trendy lesk, mat a Exclusive	359 buk, nebo viz Zadní strany

Technické parametry a možnosti výroby

Zásuvky | minimální rozměry provedení jsou uvedeny ve formátu šířka x výška

obvodové frézování



90 mm x 48 mm

zásuvková drážka



170 mm x 106 mm

drážka dvířek



246 mm x 200 mm

Dvířka | minimální rozměry provedení jsou uvedeny ve formátu šířka x výška

obvodové frézování



48 mm x 90 mm

drážka dvířek

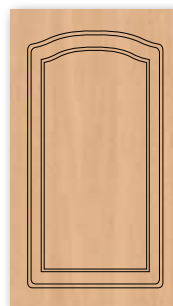

246 mm x 200 mm

sklo

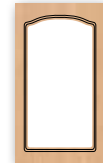

246 mm x 246 mm

mříž

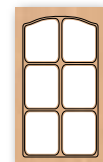

296 mm x 318 mm | 695 mm
(4 | 6 oken)

Profil frézování

zásuvková drážka

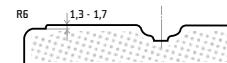

drážka dvířek

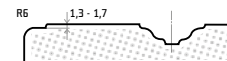

rám pro sklo a mříž

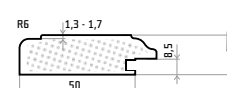

Směr let: do výšky 319 mm včetně - vodorovně, na požádání je možno směr let libovolně měnit.



Technické parametry a možnosti výroby

MDF	VARIANTY	FÓLIE	PATINA; LESK	MOŽNOSTI FÓLIÍ	ZADNÍ STRANY
18 mm	plná	8-8 wolfram šedý	viz strana 90-99	tvár I2 je vyráběn ve všech fóliích	viz Zadní strany

Zásuvky | minimální rozměry provedení
jsou uvedeny ve formátu šířka x výška

obvodové frézování

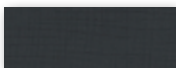

90 mm x 48 mm

Dvířka | minimální rozměry provedení
jsou uvedeny ve formátu šířka x výška

obvodové frézování



48 mm x 90 mm

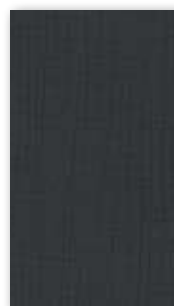

sklo



246 mm x 246 mm

Profil frézování

obvodové frézování



rám pro sklo

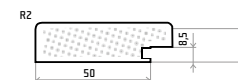

Směr let: do výšky 319 mm
včetně - vodorovně, na požádání
je možno směr let libovolně měnit.



MDF	VARIANTY	FÓLIE	PATINA; LESK	MOŽNOSTI FÓLÍÍ	ZADNÍ STRANY
18 mm	plná sklo	134 oliva lesk	viz strana 90-99	tvar L00 je vyráběn ve všech fóliích	bílá, 014 šedá, 090 vanilka nebo 509F hliník

Technické parametry a možnosti výroby

Zásuvky | minimální rozměry provedení
jsou uvedeny ve formátu šířka x výška

obvodové frézování



90 mm x 48 mm

Dvířka | minimální rozměry provedení
jsou uvedeny ve formátu šířka x výška

obvodové frézování



48 mm x 90 mm

sklo



246 mm x 246 mm

Profil frézování

obvodové frézování



rám pro sklo

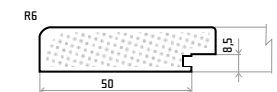

Směr let: do výšky 319 mm
včetně - vodorovně, na požádání
je možno směr let libovolně měnit.



Technické parametry a možnosti výroby

MDF	VARIANTY	FÓLIE	PATINA; LESK	MOŽNOSTI FÓLÍÍ	ZADNÍ STRANY
18 mm	plná sklo	171 bílá mat	viz strana 90-99	tvar LOA je vyráběn ve všech fóliích, kromě skupin Trendy lesk a Exlusive	bílá, 014 šedá, 090 vanilka nebo 509F hliník

Zásuvky | minimální rozměry provedení
jsou uvedeny ve formátu šířka x výška

obvodové frézování

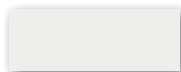

90 mm x 48 mm

Dvířka | minimální rozměry provedení
jsou uvedeny ve formátu šířka x výška

obvodové frézování

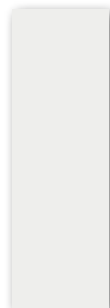

48 mm x 90 mm

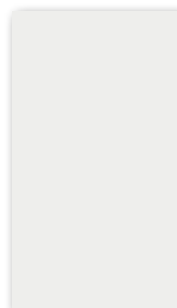

sklo



246 mm x 246 mm

Profil frézování

zásuvková drážka

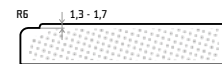

rám pro sklo

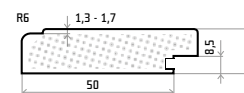

Směr let: do výšky 319 mm
včetně - vodorovně, na požádání
je možno směr let libovolně měnit.



MDF	VARIANTY	FÓLIE	PATINA; LESK	MOŽNOSTI FÓLIÍ	ZADNÍ STRANY
18 mm	plná	142 modrá lesk	viz strana 90-99	tvary E1N I1N je vyráběn ve všech fóliích	bílá, 014 šedá, 090 vanilka nebo 509F hliník

Technické parametry a možnosti výroby

Zásuvky | minimální rozměry provedení jsou uvedeny ve formátu šířka x výška



246 mm x 106 mm

tvary E1M



500 mm x 106 mm

výkres k úchytce E1

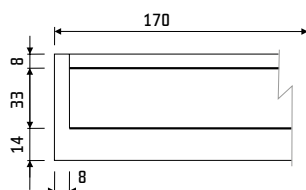

Dvířka | minimální rozměry provedení jsou uvedeny ve formátu šířka x výška

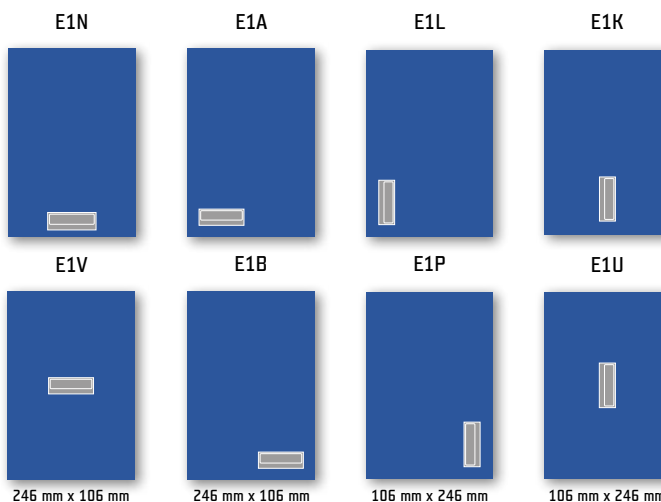

246 mm x 106 mm

246 mm x 106 mm

106 mm x 246 mm

106 mm x 246 mm

Profil frézování

obvodové frézování



Směr let: do výšky 319 mm včetně - vodorovně, na požádání je možno směr let libovolně měnit.

Úchytka E1 není součástí dodávky (nutno samostatně objednat)

Specifikace úchytky E1:
materiál - pískovaný hliník
š x v x h (mm) - 170 x 55 x 15



Technické parametry a možnosti výroby

MOF	VARIANTY	FÓLIE	PATINA; LESK	MOŽNOSTI FÓLIÍ	ZADNÍ STRANY
18 mm	plná	153 červená maranello lesk	viz strana 90-99	tvary E2N I2N je vyráběn ve všech fóliích	bílá, 014 šedá, 090 vanilka nebo 509F hliník

Zásuvky | minimální rozměry provedení
jsou uvedeny ve formátu šířka x výška

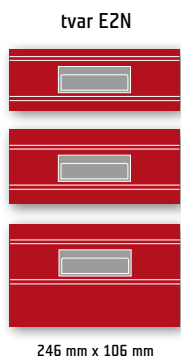

246 mm x 106 mm

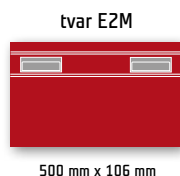

500 mm x 106 mm

výkres k úchytky E2

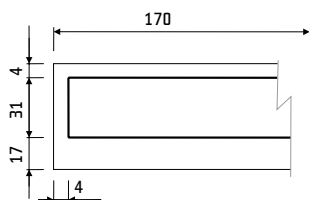

Dvířka | minimální rozměry provedení
jsou uvedeny ve formátu šířka x výška



246 mm x 106 mm



E2B



246 mm x 106 mm

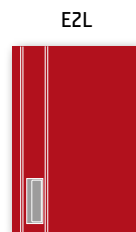

E2P

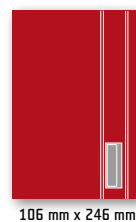

106 mm x 246 mm



90 mm x 106 mm
bez otvoru pro uchytku

Profil frézování

obvodové frézování

R3 - (I2N) R2



Směr let: do výšky 319 mm
včetně - vodorovně, na požádání
je možno směr let libovolně měnit.

Úchytky E2 není součástí dodávky
(nutno samostatně objednat)

Specifikace úchytky E2:
materiál - pískovaný hliník
š x v x h (mm) - 170 x 52 x 15



MDF	VARIANTY	FÓLIE	PATINA; LESK	MOŽNOSTI FÓLIÍ	ZADNÍ STRANY
18 mm	plná	183 stream bílý lesk	viz strana 90-99	tvary E4N I4N je vyráběn ve všech fóliích	bílá, 014 šedá, 090 vanilka nebo 509F hliník

Technické parametry a možnosti výroby

Zásuvky | minimální rozměry provedení
jsou uvedeny ve formátu šířka x výška

tvary E4N



246 mm x 106 mm

tvary E4M



550 mm x 106 mm

výkres k úchytky E4

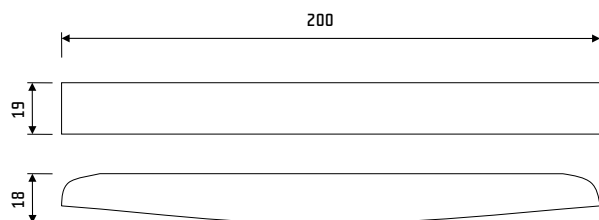

Dvířka | minimální rozměry provedení
jsou uvedeny ve formátu šířka x výška

E4N



246 mm x 106 mm

E4A



E4B



270 mm x 106 mm

E4L



E4P



106 mm x 270 mm

Profil frézování

obvodové frézování

R3 - (I4N) R2



Směr let: do výšky 319 mm
včetně - vodorovně, na požádání
je možno směr let libovolně měnit.

Úchytky E4 není součástí dodávky
(nutno samostatně objednat)

Specifikace úchytky E4:
materiál - nikel satén

E5N I5N



Technické parametry a možnosti výroby

MDF	VARIANTY	FÓLIE	PATINA; LESK	MOŽNOSTI FÓLIÍ	ZADNÍ STRANY
18 mm	plná	9-5 antracit	viz strana 90-99	tvary E5N I5N je vyráběn ve všech fóliích	viz Zadní strany

Zásuvky | minimální rozměry provedení
jsou uvedeny ve formátu šířka x výška

tvary E5N



266 mm x 106 mm

tvary E5M



596 mm x 106 mm

výkres k úchytce E5

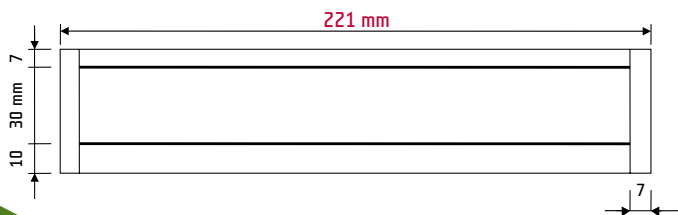

Dvířka | minimální rozměry provedení
jsou uvedeny ve formátu šířka x výška

E5N

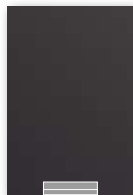

266 mm x 106 mm

E5A

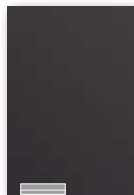

E5B

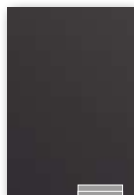

290 mm x 106 mm

E5L



E5P



106 mm x 290 mm

Profil frézování

obvodové frézování

R3 - (I5N) R2



Směr let: do výšky 319 mm
včetně - vodorovně, na požádání
je možno směr let libovolně měnit.

Úchytka E5 není součástí dodávky
(nutno samostatně objednat)

Specifikace úchytce E5:
materiál - hliník



MDF	VARIANTY	FÓLIE	PATINA; LESK	MOŽNOSTI FÓLIÍ	ZADNÍ STRANY
18 mm	plná	7-1 měděný bronz	viz strana 90-99	tvary ESK I5K je vyráběn ve všech fóliích	bílá, 014 šedá, 090 vanilka nebo 509F hliník

Technické parametry a možnosti výroby

Zásuvky | minimální rozměry provedení
jsou uvedeny ve formátu šířka x výška

tvary ESK

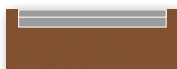

266 mm x 106 mm

tvary E5K

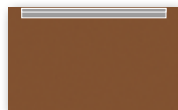

266 mm x 106 mm

E5K



266 mm x 106 mm

výkres k úchytkě ESK

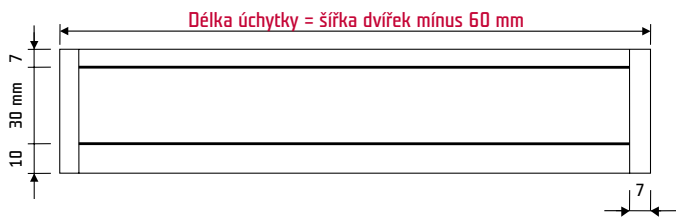

7

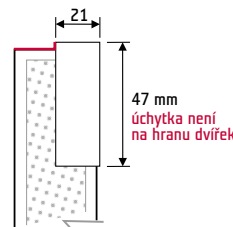

Dvířka | minimální rozměry provedení
jsou uvedeny ve formátu šířka x výška

Profil frézování

obvodové frézování

R3 - (I5K) R2



Směr let: do výšky 319 mm
včetně - vodorovně, na požádání
je možno směr let libovolně měnit.

Úchytky ESK není součástí dodávky
(nutno samostatně objednat)

Specifikace úchytky ESK:
materiál - hliník



Technické parametry a možnosti výroby

MOF	VARIANTY	FÓLIE	PATINA; LESK	MOŽNOSTI FÓLÍÍ	ZADNÍ STRANY
18 mm	plná	165 cappuccino lesk	viz strana 90-99	tvary E6N I6N je vyráběn ve všech fóliích	bílá, 014 šedá, 090 vanilka nebo 509F hliník

Zásuvky | minimální rozměry provedení jsou uvedeny ve formátu šířka x výška

tvary E6N

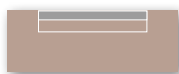

466 mm x 106 mm

tvary E6M



996 mm x 106 mm

výkres k úchytky E6

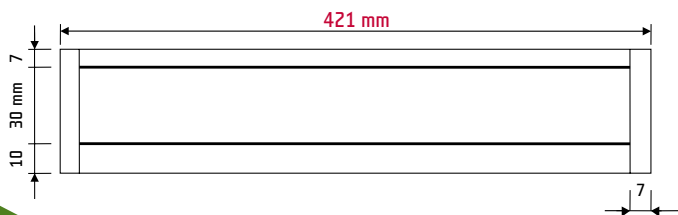

Dvířka | minimální rozměry provedení jsou uvedeny ve formátu šířka x výška

E6N



466 mm x 106 mm

E6A

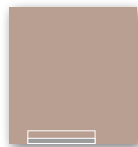

E6B

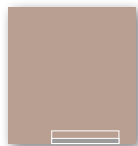

490 mm x 106 mm

E6L



E6P

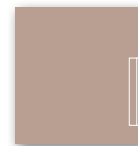

106 mm x 490 mm

Profil frézování

obvodové frézování

R3 - (I6N) R2



Směr let: do výšky 319 mm včetně - vodorovně, na požádání je možno směr let libovolně měnit.

Úchytka E6 není součástí dodávky (nutno samostatně objednat)

Specifikace úchytky E6:
materiál - hliník



MDF	VARIANTY	FÓLIE	PATINA; LESK	MOŽNOSTI FÓLIÍ	ZADNÍ STRANY
18 mm	plná	175 bílá káva	viz strana 90-99	tvary E7N I7N je vyráběn ve všech fóliích	viz Zadní strany

Technické parametry a možnosti výroby

Zásuvky | minimální rozměry provedení
jsou uvedeny ve formátu šířka x výška

tvary E7N

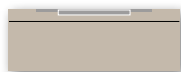

230 mm x 90 mm

tvary E7M



450 mm x 90 mm

výkres k úchytky E7

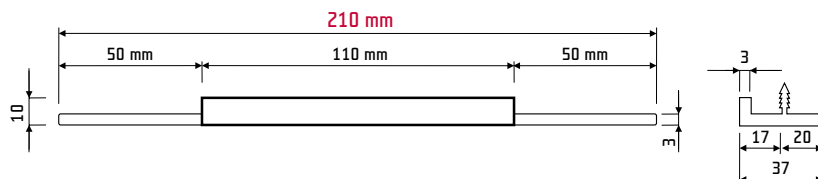

Dvířka | minimální rozměry provedení
jsou uvedeny ve formátu šířka x výška

E7C

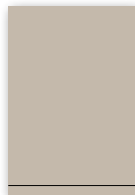

48 mm x 90 mm

E7N

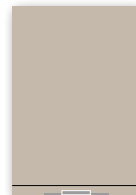

230 mm x 90 mm

E7A

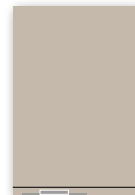

E7B



290 mm x 90 mm

E7L



E7P



90 mm x 230 mm

Profil frézování

obvodové frézování

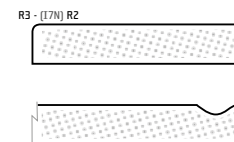

Směr let: do výšky 319 mm včetně - vodorovně, na požádání je možno směr let libovolně měnit.

Úchytka E7 není součástí dodávky [nutno samostatně objednat]

Materiál úchytky:

E7 - hliník

E8N I8N



Technické parametry a možnosti výroby

MDF	VARIANTY	FÓLIE	PATINA; LESK	MOŽNOSTI FÓLIÍ	ZADNÍ STRANY
18 mm	plná	169 černá lesk	viz strana 90-99	tvary E8N I8N je vyráběn ve všech fóliích	bílá, 014 šedá, 090 vanilka nebo 509F hliník

Zásuvky | minimální rozměry provedení jsou uvedeny ve formátu šířka x výška

tvary E8N



340 mm x 90 mm

tvary E8M



670 mm x 90 mm

výkres k úchytké E8

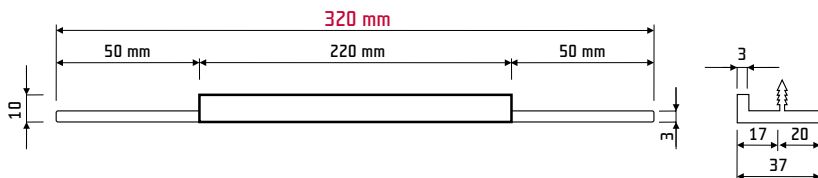

Dvířka | minimální rozměry provedení jsou uvedeny ve formátu šířka x výška

E8C



48 mm x 90 mm

E8N



340 mm x 90 mm

E8A



E8B



340 mm x 90 mm

E8L



E8P

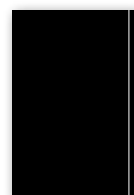

90 mm x 340 mm

Profil frézování

obvodové frézování

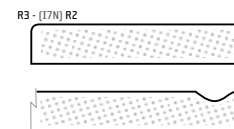

Směr let: do výšky 319 mm včetně - vodorovně, na požádání je možno směr let libovolně měnit.

Úchytky E8 není součástí dodávky (nutno samostatně objednat)

Materiál úchytky:

E8 - hliník



MDF	VARIANTY	FÓLIE	PATINA; LESK	MOŽNOSTI FÓLIÍ	ZADNÍ STRANY
18 mm	plná	117 vanilka lesk	viz strana 90-99	tvary E11 I11 je vyráběn ve všech fóliích	bílá, 014 šedá, 090 vanilka nebo 509F hliník

Technické parametry a možnosti výroby

Zásuvky | minimální rozměry provedení jsou uvedeny ve formátu šířka x výška

tvary E11

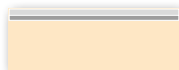

90 mm x 81 mm

Dvířka | minimální rozměry provedení jsou uvedeny ve formátu šířka x výška

E11

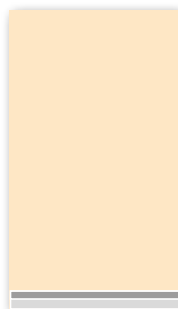

90 mm x 81 mm

výkres k úchytkce E11

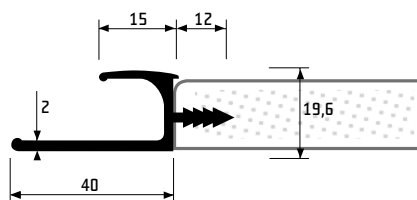

Při objednávce dveří tvaru E11 | I11 uvádějte vždy celkovou požadovanou výšku (včetně úchytky). Zmenšení rozměru o výšku úchytky proběhne automaticky během procesu přípravy výroby.

Profil frézování

obvodové frézování



Směr let: do výšky 319 mm včetně - vodorovně, na požádání je možno směr let libovolně měnit.

Úchytky E11 není součástí dodávky (nutno samostatně objednat)

Materiál úchytky:
E11 - hliník
délka úchytky řezaná dle požadavků zákazníka

E20 I20



Technické parametry a možnosti výroby

MDF	VARIANTY	FÓLIE	PATINA; LESK	MOŽNOSTI FÓLÍÍ	ZADNÍ STRANY
18 mm	plná	131 zelená lesk	viz strana 90-99	tvary E20 I20 je vyráběn ve všech fóliích	bílá, 014 šedá, 090 vanilka nebo 509F hliník

Zásuvky | minimální rozměry provedení jsou uvedeny ve formátu šířka x výška

tvary E20



147 mm x 50 mm

Poznámka:

V případě tvaru frézování E20/I20 je šířka dvířek omezena na deset standardizovaných rozměrů, které odpovídají deseti položkám rozměrové řady úchytek.

Rozměrová řada (úchytky a dvířek) v mm

147 / 197 / 297 / 397 / 447 / 497 / 597 / 697 / 797 / 897 / 997 / 1197

Dvířka | minimální rozměry provedení jsou uvedeny ve formátu šířka x výška

E20



147 mm x 50 mm

výkres k úchytku E20

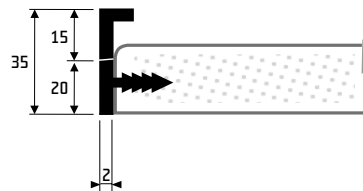

Při objednávce dvířek tvaru E20 | I20 uvádějte vždy celkovou požadovanou výšku (včetně úchytky). Zmenšení rozměru o výšku úchytky proběhne automaticky během procesu přípravy výroby.

Profil frézování

obvodové frézování



Směr let: do výšky 319 mm včetně - vodorovně, na požádání je možno směr let libovolně měnit.

Úchytka E20 není součástí dodávky (nutno samostatně objednat)

Materiál úchytky:
E20 - broušená nerez



MDF	VARIANTY	FÓLIE	PATINA; LESK	MOŽNOSTI FÓLIÍ	ZADNÍ STRANY
18 mm	plná	110 bílá lesk	viz strana 90-99	tvary E21 I21 je vyráběn ve všech fóliích	bílá, 014 šedá, 090 vanilka nebo 509F hliník

Technické parametry a možnosti výroby

Zásuvky | minimální rozměry provedení
jsou uvedeny ve formátu šířka x výška

tvary E21



147 mm x 50 mm

Poznámka:

V případě tvaru frézování E21/I21 je šířka dvířek omezena na deset standardizovaných rozměrů, které odpovídají deseti položkám rozměrové řady úchytek.

Rozměrová řada (úchytek a dvířek) v mm

147 / 197 / 297 / 397 / 447 / 497 /
597 / 697 / 797 / 897 / 997 / 1197

Dvířka | minimální rozměry provedení
jsou uvedeny ve formátu šířka x výška

E21

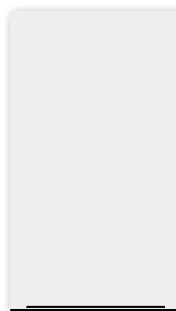

147 mm x 50 mm

výkres k úchytkce E21

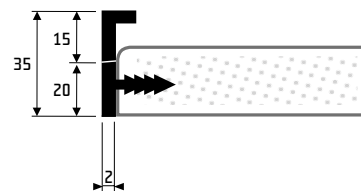

Při objednávce dvířek tvaru E21 | I21 uvádějte vždy celkovou požadovanou výšku (včetně úchytky). Zmenšení rozměru o výšku úchytky proběhne automaticky během procesu přípravy výroby.

Profil frézování

obvodové frézování



Směr let: do výšky 319 mm včetně - vodorovně, na požádání je možno směr let libovolně měnit.

Úchytkce E21 není součástí dodávky
(nutno samostatně objednat)

Materiál úchytky:
E21 - černá nerez

E31 I31



Technické parametry a možnosti výroby

MDF	VARIANTY	FÓLIE	PATINA; LESK	MOŽNOSTI FÓLÍÍ	ZADNÍ STRANY
18 mm	plná	235 dub kamenný	viz strana 90-99	tvary E31 I31 je vyráběn ve všech fóliích	viz Zadní strany

Zásuvky | minimální rozměry provedení jsou uvedeny ve formátu šířka x výška

tvary E31

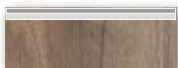

90 mm x 82 mm

Dvířka | minimální rozměry provedení jsou uvedeny ve formátu šířka x výška

E31



90 mm x 82 mm

výkres k úchytkce E31

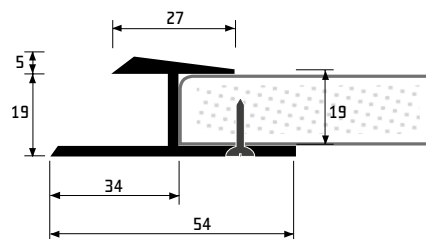

Při objednávce dvířek tvaru E31 | I31 uvádějte vždy celkovou požadovanou výšku (včetně úchytky). Zmenšení rozměru o výšku úchytky proběhne automaticky během procesu přípravy výroby.

Profil frézování

obvodové frézování



Směr let: do výšky 319 mm včetně - vodorovně, na požádání je možno směr let libovolně měnit.

Úchytky E31 není součástí dodávky (nutno samostatně objednat)

Vruty k úchytkce nedodáváme doporučujeme vruty 3,5 x 15 mm

Materiál úchytky:

E31 - broušený hliník
délka úchytky řezaná dle požadavků zákazníka



MDF	VARIANTY	FÓLIE	PATINA; LESK	MOŽNOSTI FÓLIÍ	ZADNÍ STRANY
18 mm	plná	155 malina lesk	viz strana 90-99	tvary E32 I32 je vyráběn ve všech fóliích	bílá, 014 šedá, 090 vanilka nebo 509F hliník

Technické parametry a možnosti výroby

Zásuvky | minimální rozměry provedení
jsou uvedeny ve formátu šířka x výška

tvary E32



90 mm x 82 mm

Dvířka | minimální rozměry provedení
jsou uvedeny ve formátu šířka x výška

E32



90 mm x 82 mm

výkres k úchytkě E32

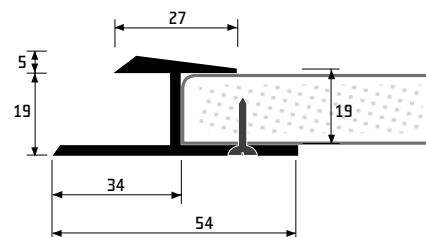

Při objednávce dveří tvaru E32 | I32 uvádějte vždy celkovou požadovanou výšku (včetně úchytky). Zmenšení rozměru o výšku úchytky proběhne automaticky během procesu přípravy výroby.

Profil frézování

obvodové frézování



Směr let: do výšky 319 mm včetně - vodorovně, na požádání je možno směr let libovolně měnit.

Úchytky E32 není součástí dodávky (nutno samostatně objednat)

Vruty k úchytkě nedodáváme doporučujeme vruty 3,5 x 15 mm

Materiál úchytky:

E32 - broušený nerez
délka úchytky řezaná dle požadavků zákazníka

E33 I33



Technické parametry a možnosti výroby

MOF	VARIANTY	FÓLIE	PATINA; LESK	MOŽNOSTI FÓLÍÍ	ZADNÍ STRANY
18 mm	plná	812 borovice vintage	viz strana 90-99	tvary E33 I33 je vyráběn ve všech fóliích	viz Zadní strany

Zásuvky | minimální rozměry provedení
jsou uvedeny ve formátu šířka x výška

tvary E33



90 mm x 50 mm

Poznámka:

Při použití úchytky E33 je třeba věnovat pozornost faktu, že je určena pro sestavy s výsuvnými a výklopnými prvky a pro klasická otvírací dvířka nemusí být vhodná.

Dvířka | minimální rozměry provedení
jsou uvedeny ve formátu šířka x výška

E33



90 mm x 50 mm

výkres k úchytky E33

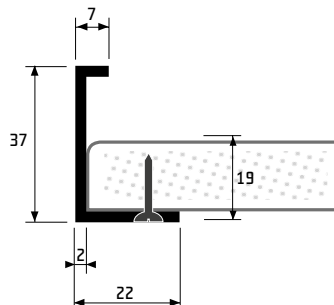

Při objednávce dvířek tvaru E33 | I33 uvádějte vždy celkovou požadovanou výšku (včetně úchytky). Zmenšení rozměru o výšku úchytky proběhne automaticky během procesu přípravy výroby.

Profil frézování

obvodové frézování



Směr let: do výšky 319 mm včetně - vodorovně, na požádání je možno směr let libovolně měnit.

Úchytka E33 není součástí dodávky (nutno samostatně objednat)

Vruty k úchytky nedodáváme doporučujeme vruty 3,5 x 15 mm

Materiál úchytky:

E33 - broušený hliník
délka úchytky řezaná dle požadavků zákazníka



MDF	VARIANTY	FÓLIE	PATINA; LESK	MOŽNOSTI FÓLIÍ	ZADNÍ STRANY
18 mm	plná	355 ořech baltimore	viz strana 90-99	tvary E34 I34 je vyráběn ve všech fóliích	viz Zadní strany

Technické parametry a možnosti výroby

Zásuvky | minimální rozměry provedení
jsou uvedeny ve formátu šířka x výška

tvary E34



90 mm x 50 mm

Poznámka:

Při použití úchytky E34 je třeba věnovat pozornost faktu, že je určena pro sestavy s výsuvnými a výklopnými prvky a pro klasická otvírací dvířka nemusí být vhodná.

Dvířka | minimální rozměry provedení
jsou uvedeny ve formátu šířka x výška

E34



90 mm x 50 mm

výkres k úchytku E34

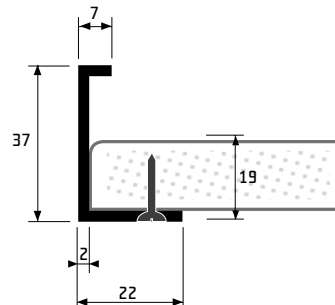

Při objednávce dvířek tvaru E34 | I34 uvádějte vždy celkovou požadovanou výšku (včetně úchytky). Zmenšení rozměru o výšku úchytky proběhne automaticky během procesu přípravy výroby.

Profil frézování

obvodové frézování



Směr let: do výšky 319 mm včetně - vodorovně, na požádání je možno směr let libovolně měnit.

Úchytky E34 není součástí dodávky (nutno samostatně objednat)

Vruty k úchytky nedodáváme doporučujeme vruty 3,5 x 15 mm

Materiál úchytky:

E34 - broušený nerez
délka úchytky řezaná dle požadavků zákazníka



Technické parametry a možnosti výroby

MDF	VARIANTY	FÓLIE	PATINA; LESK	MOŽNOSTI FÓLIÍ	ZADNÍ STRANY
18 mm	plná	7-3 ocelový bronz	viz strana 90-99	tvár U1N je vyráběn ve všech fóliích	bílá, 014 šedá, 090 vanilka nebo 509F hliník

Zásuvky | minimální rozměry provedení
jsou uvedeny ve formátu šířka x výška

tvár U1N



246 mm x 106 mm

tvár U1M



550 mm x 106 mm

výkres k úchytkce U1

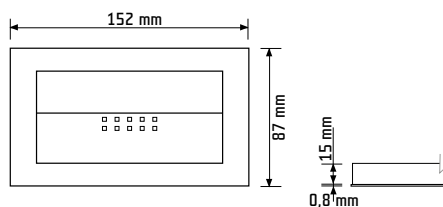

Dvířka | minimální rozměry provedení
jsou uvedeny ve formátu šířka x výška

U1N

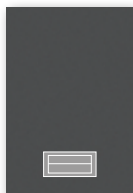

246 mm x 106 mm

U1A

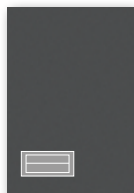

270 mm x 106 mm

U1L



106 mm x 270 mm

U1K

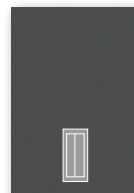

106 mm x 270 mm

U1V

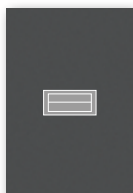

246 mm x 106 mm

U1B

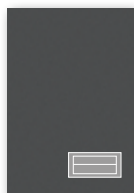

270 mm x 106 mm

U1P



106 mm x 270 mm

U1U

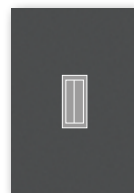

106 mm x 270 mm

Profil frézování

obvodové frézování



Směr let: do výšky 319 mm včetně - vodorovně, na požádání je možno směr let libovolně měnit.

Úchytkce U1 není součástí dodávky (nutno samostatně objednat)

Materiál úchytkce:
U1 - broušený nerez



MDF	VARIANTY	FÓLIE	PATINA; LESK	MOŽNOSTI FÓLIÍ	ZADNÍ STRANY
18 mm	plná	7-4 hnědý bronz	viz strana 90-99	tvár U2N je vyráběn ve všech fóliích	bílá, 014 šedá, 090 vanilka nebo 509F hliník

Technické parametry a možnosti výroby

Zásuvky | minimální rozměry provedení
jsou uvedeny ve formátu šířka x výška

tvár U2N



246 mm x 106 mm

tvár U2M



550 mm x 106 mm

výkres k úchytké U2

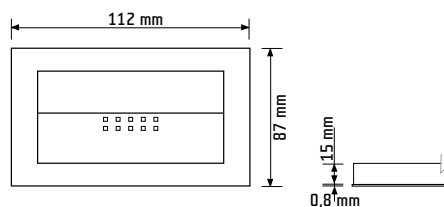

Dvířka | minimální rozměry provedení
jsou uvedeny ve formátu šířka x výška

U2N

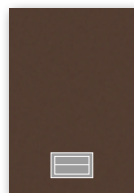

U2V

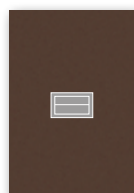

246 mm x 106 mm

U2A

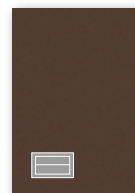

U2B

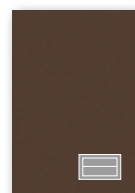

270 mm x 106 mm

U2L

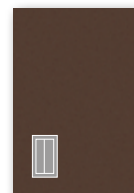

U2P

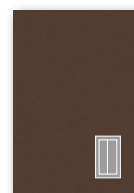

106 mm x 270 mm

U2K

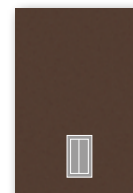

U2U

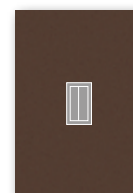

106 mm x 270 mm

Profil frézování

obvodové frézování



Směr let: do výšky 319 mm včetně - vodorovně, na požádání je možno směr let libovolně měnit.

Úchytká U2 není součástí dodávky (nutno samostatně objednat)

Materiál úchytky:
U2 - broušený nerez



Technické parametry a možnosti výroby

MDF	VARIANTY	FÓLIE	PATINA; LESK	MOŽNOSTI FÓLIÍ	ZADNÍ STRANY
18 mm	plná	7-2 olivový bronz	viz strana 90-99	tvár U3N je vyráběn ve všech fóliích	bílá, 014 šedá, 090 vanilka nebo 509F hliník

Zásuvky | minimální rozměry provedení jsou uvedeny ve formátu šířka x výška

tvár U3N



246 mm x 106 mm

tvár U3M



550 mm x 106 mm

výkres k úchytky U3

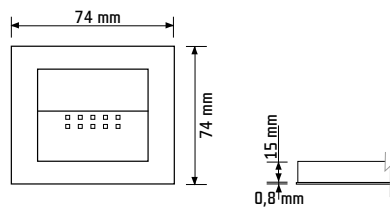

Dvířka | minimální rozměry provedení jsou uvedeny ve formátu šířka x výška

U3N

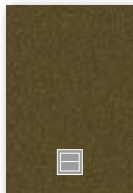

U3V



246 mm x 106 mm

U3A



U3B

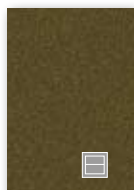

270 mm x 106 mm

U3L

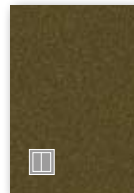

U3P



106 mm x 270 mm

U3K



U3U



106 mm x 270 mm

Profil frézování

obvodové frézování



Směr let: do výšky 319 mm včetně - vodorovně, na požádání je možno směr let libovolně měnit.

Úchytky U3 není součástí dodávky (nutno samostatně objednat)

Materiál úchytky:
U3 - broušený nerez



MDF	VARIANTY	FÓLIE	PATINA; LESK	MOŽNOSTI FÓLIÍ	ZADNÍ STRANY
18 mm	plná	6-4 stone	viz strana 90-99	tvár U4N je vyráběn ve všech fóliích	viz Zadní strany

Technické parametry a možnosti výroby

Zásuvky | minimální rozměry provedení
jsou uvedeny ve formátu šířka x výška

tvár U4N



246 mm x 106 mm

tvár U4M



550 mm x 106 mm

výkres k úchytké U4

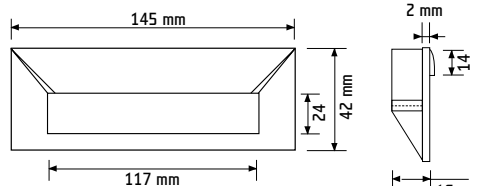

Dvířka | minimální rozměry provedení
jsou uvedeny ve formátu šířka x výška

U4N

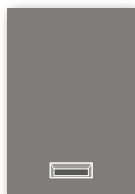

U4A

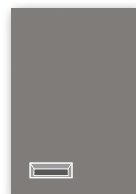

U4L

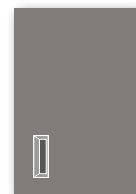

U4K

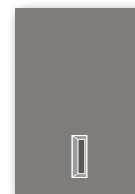

U4V

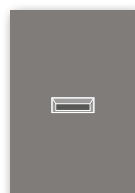

246 mm x 106 mm

U4B

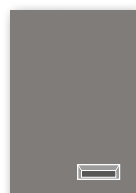

246 mm x 106 mm

U4P

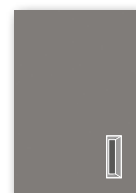

106 mm x 246 mm

U4U

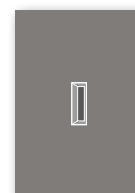

106 mm x 246 mm

Profil frézování

obvodové frézování



Směr let: do výšky 319 mm včetně - vodorovně, na požádání je možno směr let libovolně měnit.

Úchytká U4 není součástí dodávky (nutno samostatně objednat)

Materiál úchytky:
U4 - RAL 9006



Technické parametry a možnosti výroby

MOF	VARIANTY	FÓLIE	PATINA; LESK	MOŽNOSTI FÓLÍÍ	ZADNÍ STRANY
18 mm	plná	725 wenge bělené crosscut	viz strana 90-99	tvár U5N je vyráběn ve všech fóliích	viz Zadní strany

Zásuvky | minimální rozměry provedení jsou uvedeny ve formátu šířka x výška

tvár U5N



246 mm x 106 mm

tvár U5M

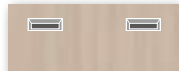

550 mm x 106 mm

výkres k úchytké U5

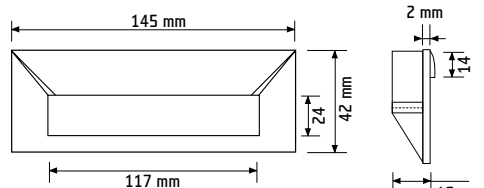

Dvířka | minimální rozměry provedení jsou uvedeny ve formátu šířka x výška

U5N

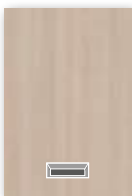

U5A



U5L



U5K

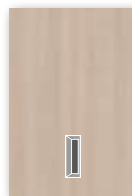

U5V



246 mm x 106 mm

U5B

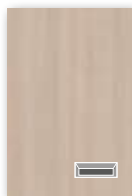

246 mm x 106 mm

U5P



106 mm x 246 mm

U5U



106 mm x 246 mm

Profil frézování

obvodové frézování



Směr let: do výšky 319 mm včetně - vodorovně, na požádání je možno směr let libovolně měnit.

Úchytky U5 není součástí dodávky (nutno samostatně objednat)

Materiál úchytky:
U5 - nikel saten



MDF	VARIANTY	FÓLIE	PATINA; LESK	MOŽNOSTI FÓLIÍ	ZADNÍ STRANY
18 mm	plná	780 aro zlatohnědé	viz strana 90-99	tvár U6N je vyráběn ve všech fóliích	viz Zadní strany

Technické parametry a možnosti výroby

Zásuvky | minimální rozměry provedení jsou uvedeny ve formátu šířka x výška

tvár U6N



246 mm x 106 mm

tvár U6M



550 mm x 106 mm

výkres k úchytké U6

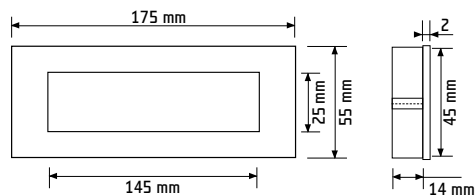

Dvířka | minimální rozměry provedení jsou uvedeny ve formátu šířka x výška

U6N



U6A



U6L



U6K



U6V



246 mm x 106 mm

U6B

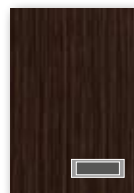

246 mm x 106 mm

U6P



106 mm x 246 mm

U6U



106 mm x 246 mm

Profil frézování

obvodové frézování



Směr let: do výšky 319 mm včetně - vodorovně, na požádání je možno směr let libovolně měnit.

Úchytká U6 není součástí dodávky (nutno samostatně objednat)

Materiál úchytky:
U6 - pískovaný hliník



Technické parametry a možnosti výroby

MOF	VARIANTY	FÓLIE	PATINA; LESK	MOŽNOSTI FÓLIÍ	ZADNÍ STRANY
18 mm	plná	351 ořech dijón	viz strana 90-99	tvár U7N je vyráběn ve všech fóliích	3734 ořech tmavý

Zásuvky | minimální rozměry provedení jsou uvedeny ve formátu šířka x výška

tvár U7N



246 mm x 106 mm

tvár U7M



550 mm x 106 mm

výkres k úchytké U7

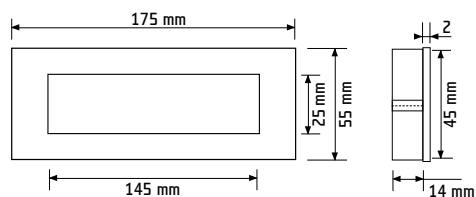

Dvířka | minimální rozměry provedení jsou uvedeny ve formátu šířka x výška

U7N



U7A



U7L



U7K



U7V



246 mm x 106 mm

U7B

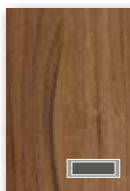

246 mm x 106 mm

U7P



106 mm x 246 mm

U7U



106 mm x 246 mm

Profil frézování

obvodové frézování



Směr let: do výšky 319 mm včetně - vodorovně, na požádání je možno směr let libovolně měnit.

Úchytky U7 není součástí dodávky (nutno samostatně objednat)

Materiál úchytky:
U7 - nerezová ocel



MDF	VARIANTY	FÓLIE	PATINA; LESK	MOŽNOSTI FÓLIÍ	ZADNÍ STRANY
18 mm	plná	234 dub pískový	viz strana 90-99	tvár U8N je vyráběn ve všech fóliích	viz Zadní strany

Technické parametry a možnosti výroby

Zásuvky | minimální rozměry provedení jsou uvedeny ve formátu šířka x výška

tvár U8N



246 mm x 106 mm

tvár U8M



550 mm x 106 mm

výkres k úchytké U8

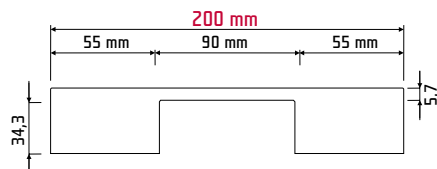

Dvířka | minimální rozměry provedení jsou uvedeny ve formátu šířka x výška

U8N



246 mm x 106 mm

U8A



U8B



270 mm x 106 mm

U8L



U8P



106 mm x 270 mm

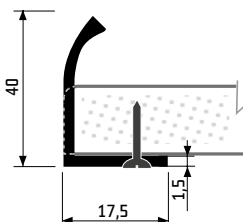

Profil frézování

obvodové frézování



Směr let: do výšky 319 mm včetně - vodorovně, na požádání je možno směr let libovolně měnit.

Úchytká U8 není součástí dodávky (nutno samostatně objednat)

Vruty k úchytké nedodáváme doporučujeme vruty 3,5 x 15 mm

Materiál úchytky:
U8 - nerezová ocel



Technické parametry a možnosti výroby

MDF	VARIANTY	FÓLIE	PATINA; LESK	MOŽNOSTI FÓLÍÍ	ZADNÍ STRANY
18 mm	plná	1-7 slonová kost mat	viz strana 90-99	tvár U9N je vyráběn ve všech fóliích	viz Zadní strany

Zásuvky | minimální rozměry provedení
jsou uvedeny ve formátu šířka x výška

tvár U9N

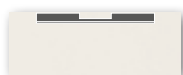

370 mm x 106 mm

tvár U9M



796 mm x 106 mm

výkres k úchytkce U9

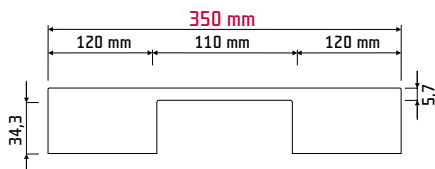

Dvířka | minimální rozměry provedení
jsou uvedeny ve formátu šířka x výška

U9N



370 mm x 106 mm

U9A

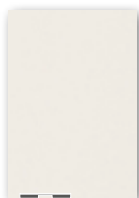

U9B



370 mm x 106 mm

U9L

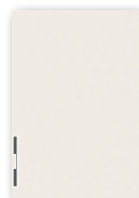

U9P

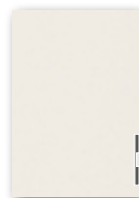

106 mm x 370 mm

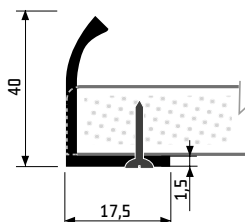

Profil frézování

obvodové frézování



Směr let: do výšky 319 mm včetně - vodorovně, na požádání je možno směr let libovolně měnit.

Úchytkce U9 není součástí dodávky (nutno samostatně objednat)

Vruty k úchytkce nedodáváme doporučujeme vruty 3,5 x 15 mm

Materiál úchytkce:
U9 - nerezová ocel

Posuvné systémy



TRIX ZERO



TRIX ONE



TRIX HEAVY



ROLLO



Dodatečná povrchová úprava Patina Provence



831F modřín latté
tvar 32



831H modřín latté
tvar 32



831Z modřín latté
tvar 32

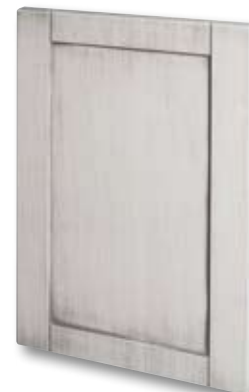

831Š modřín latté
tvar 32



831C modřín latté
tvar 32

fialová **831F**

zelená **831Z**

cappuccino **831C**

hnědá **831H**

šedá **831Š**

Dodatečná povrchová úprava Patina Scandia



1-1S vanilka
tvar 53



120S bílý fládr
tvar 46T



400S buk světlý
tvar 53



615S javor horský
tvar 36L



650S akácie
tvar 58



661S bříza finská
tvar 50



831S modřín latté
tvar 46



Dodatečná povrchová úprava Patina Rustikal



211P dub winchester
tvar 50



230P dub windy
tvar 51



351P ořech dijon
tvar 49



405P buk tabák
tvar 58



530P olše tmavá
tvar 46



540P olše mat
tvar 53



551P třešeň světlá
tvar 32



570P calvados
tvar 57



580P švestka
tvar 52

Provence



Tvary

tvář 32, tvar 32B, tvar 35, tvar 36,
tvar 37a tvar 37B

Folie

831 Modřín Latte

Scandia



Tvary

tvář 32, tvar 36L, tvar 46, tvar 46T,
tvar 49, tvar 50, tvar 51, tvar 52,
tvar 53, tvar 58,

Folie

1-1S vanilka, 120S bílý fládr,
400S buk světlý, 615S javor horský,
650S akácie, 661S bříza finská,
831S modřín latté

Rustikal



Tvary

tvář 32, tvar 36L, tvar 46, tvar 46T,
tvar 49, tvar 50, tvar 51, tvar 52,
tvar 53, tvar 58,

Folie

211P dub winchester, 230P dub windy,
351P ořech dijon, 405P buk tabák,
530P olše tmavá, 540P olše mat,
551P třešeň světlá, 570P calvados,
580P švestka

Inzerce

www.linero.cz



LINERO MosaiQ

KESSEBÖHMER



TANDEM solo



DISPENSA 15 cm



cookingAGENT



cleaningAGENT

Rustikal



tvar HOA
230P dub windy



tvar H32
351P ořech dijón



tvar H33
570P calvados



tvar H36
551P třešeň světlá

Scandia



tvar HOA
1-1S vanilka



tvar H32
615S javor horský



tvar H33
661S břiza finská



tvar H36
400S buk světlý

Provence



tvar H32
831F modřín latté



tvar H36
831F modřín latté

Patinaci lze použít nejen na dvířka, ale také na listely, římsy nebo rampy. Původně doplňkové prvky se tím stanou organickou součástí celku a vedle konstrukční funkce získají osobitý estetický význam.

fialová 831F

zelená 831Z

cappuccino 831C

hnědá 831H

šedá 831Š

Poznámka:
Standardní šířka listel činí 48 - 100 mm
Standardní délka 300 - 2.500 mm
Tvary frézování listel (viz. str. 105)

Úchytky pro patinu



Patina vtiskuje interiérům nezaměnitelný charakter. Hodí se pouze pro některé dekory fólií a tvary frézování. A stejně tak je obtížné představit si patinovaná dvířka s moderní hliníkovou či nerezovou úchytkou...

Klasika si žádá svoje, a proto jsme připravili řadu úchytek, které tvarovým provedením i povrchovou úpravou skvěle ladí s patinovanými dvířky.



UE7492.831 antik mosaz

UE8491.831



UE7492.836 cín rustik

UE8491.836

UE7492.83X

128

16

96

UE8491.83X

35

30



UE6150.831

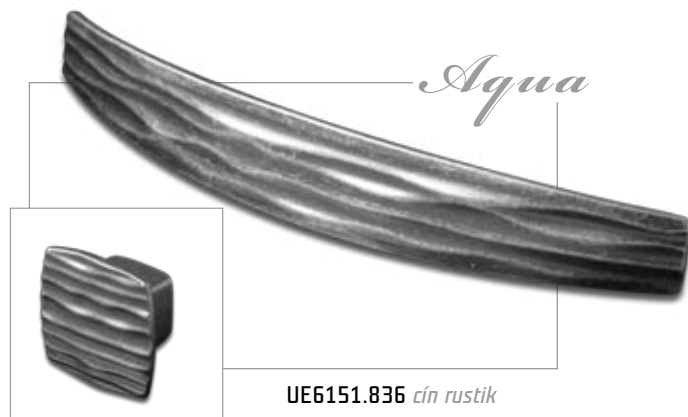

UE6150.836

UE6151.83X

169

25

⊕ 128 ⊕

UE6150.83X

42

42

⊕ 16 ⊕



UE6160.831



UE6160.836

UE6161.83X

136

30

⊕ 128 ⊕

UE6160.83X

60

24

⊕ 16 ⊕



UE8561.831



UE8561.836

UE7561.83X

172

15

⊕ 128 ⊕

UE7561.83X

32

21



**Kuchyňské dřezy, baterie, odsavače
par, systémy třídění odpadu
a vestavné spotřebiče.**

Dodatečná povrchová úprava Lesk



230L dub windy
tvar 51



211L dub winchester
tvar 52



353L ořech limuzine
tvar 38



351L ořech dijion
tvar 49



405L buk tabák
tvar 58



400L buk světlý
tvar 43



Dodatečné plošné lakování sluší zejména dekorům dřevin. Vynikne textura přírodního motivu, barevnost získá na hloubce a intenzitě.

Tvary

Ve všech tvarech frézování

Folie

211L dub winchester, 230L dub windy,
351L ořech dijion, 353L ořech limuzine,
400L buk světlý, 405L buk tabák,
530L olše tmavá, 540L olše mat,
551L třešeň světlá, 570L calvados,
580L švestka, 581L trnka světlá,
615L javor horský, 810L borovice,
910L hruška mat

Přehled zadních stran



Dvířka mají dvě strany a vyplatí se myslet i na tu, která je většinou očím skryta. Kdo netouží po tradiční bílé, může si vybrat ze dvou desítek dalších. Ke konkrétním dekorům fólií doporučujeme zadní strany na základně výrobní a uživatelské zkušenosti, ale nebráníme jiným kombinacím.

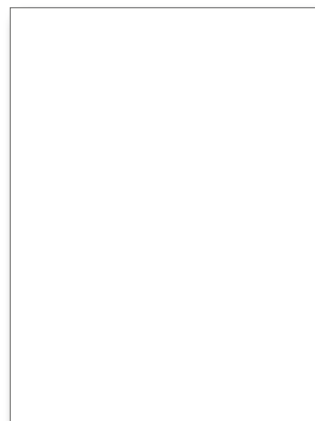

bílá

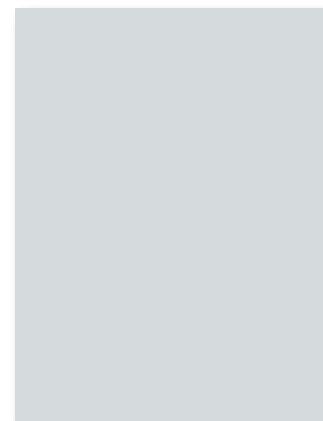

014 šedá

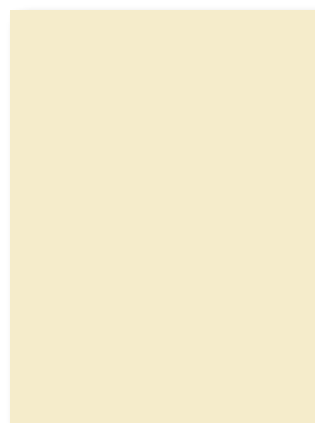

090 vanilka



509F hliník

vhodná kombinace

Pro dvířka s dekory fólií LESK, MAT, BRONZ A EXCLUSIVE jsou používány tyto čtyři universální zadní strany. U ostatních dekorů je volba zcela libovolná, výrobce pouze v některých případech doporučuje vhodné či obvyklé kombinace



344 třešeň

vhodná kombinace

551 třešeň světlá



354 dub rustikal

vhodná kombinace

230 dub windy



359 buk

vhodná kombinace

400 buk světlý



381K buk bavaria

vhodná kombinace

405 buk tabák



455 švestka

vhodná kombinace

580 švestka



457 calvados

vhodná kombinace

570 calvados



685 olše

vhodná kombinace

530 olše tmavá, 540 olše mat



1381 dub winchester

vhodná kombinace

211 dub winchester



1476 avola champagne

vhodná kombinace

722 avola champagne



1478 avola hnědá

vhodná kombinace

721 avola hnědá,
726 wenge zambezi crosscut



1715 břıza sněžná

vhodná kombinace

661 břıza finská, 650 akácie,
615 javor horský, 910 hruška mat



3734 ořech tmavý

vhodná kombinace

351 ořech dijon



9614 ořech lyon

vhodná kombinace

353 ořech limuzine

Dekorativní panely a dvířka



Dekorativní panely mají širokou škálu použití. Nejčastěji bývají vkládány mezi spodní a horní řadu skříněk kuchyňské linky, ale uplatní se třeba jako pohledová stěna ostrůvku, elegantní podklad pod zrcadlo v koupelně či televizi v obývacím pokoji nebo jako předsíňová odkládací stěna. Každý ze sedmi panelů je doplněn dvířky zdobenými stejným motivem frézování. Předností našich dekorativních panelů jsou i rozměry: až 2500 x 1200 mm.

Bližší informace naleznete na www.trachea.cz v sekci *Katalogy* nebo v sekci *Fóliovaná dvířka*

www.trachea.cz/cz/dvirka-trachea/Foliovana-dvirka/Dekorativni-panely-a-dvirka

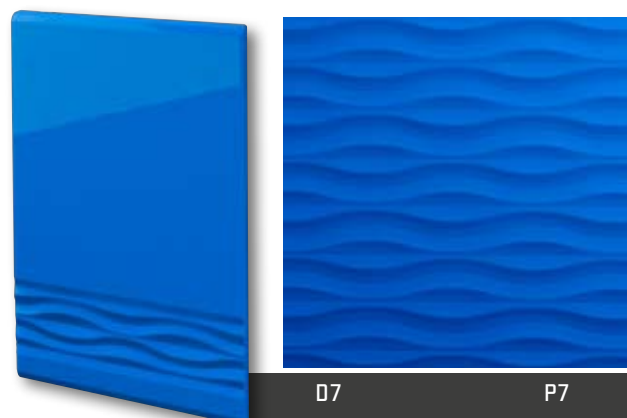

Dekoratívni panely a dvířka

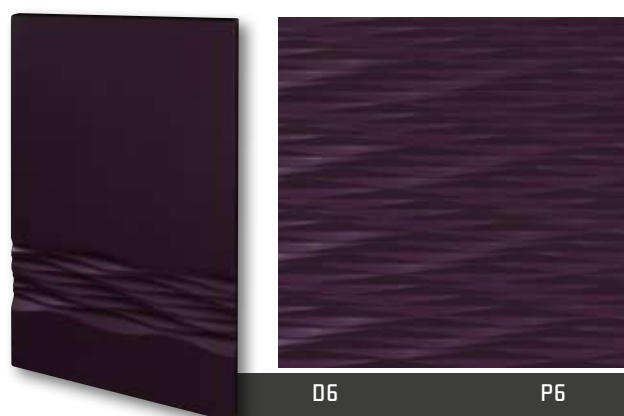
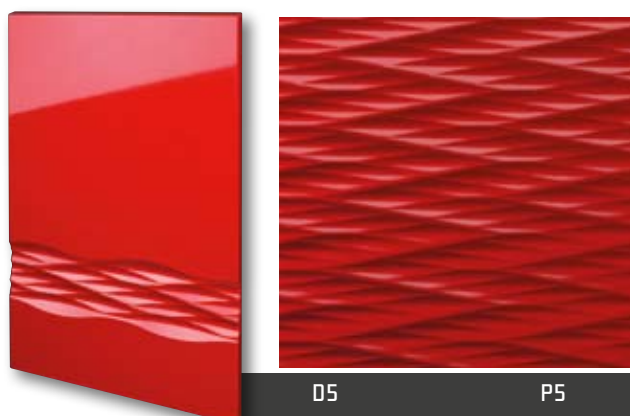
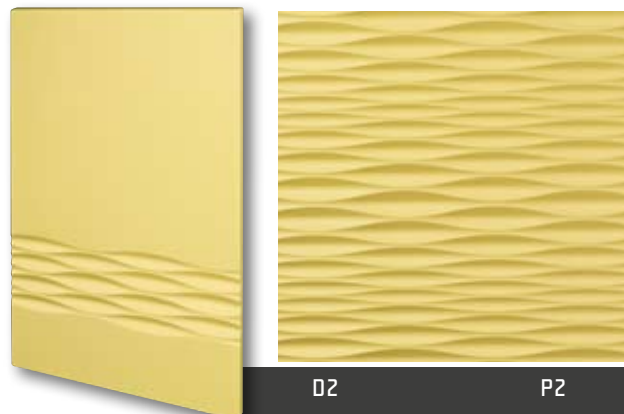
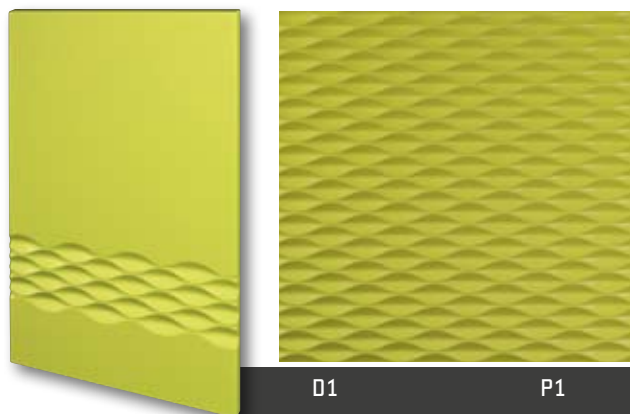

Tvary frézování dětské motivy



Rozverně tvarované frézování určené pro nejmenší jsou součástí programu TRACHEA DĚTEM, který kromě nich zahrnuje i dětské motivy dekorativního tisku Dverface® a stylizované barevné úchytky pokryté měkkou pryží.

Aplikace frézovaných motivů na dvířka je již zahrnuta v běžné ceně dvířek, kterou proto žádným způsobem nezvyšuje.

Přehled aktuálních frézovaných motivů a informace k programu TRACHEA DĚTEM najdete na našem webu v sekci „Katalogy“.



Tvary frézování



Tvary frézování R1



Tvary frézování R2



Tvary frézování R3



Tvary frézování R4



Tvary frézování R5

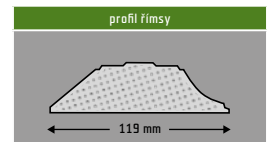
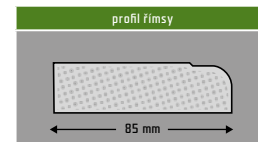
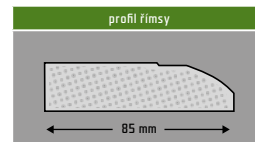
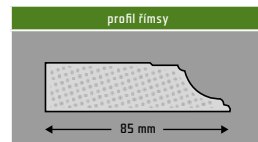
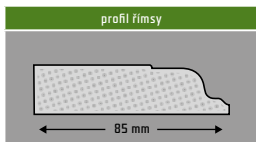

Dokonalost spočívá v detailech. Právě takovými maličkostmi, které dávají nábytku definitivní a ucelený výraz, jsou římsy a listely. Jejich profily a zdobné frézované provedení jsou navrženy tak, aby korespondovaly s tvarovou řadou našich nábytkových dveří.

Tvary frézování



tvář H0A



tvář H32



tvář H33



tvář H36

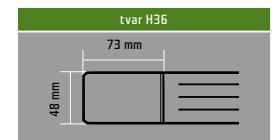
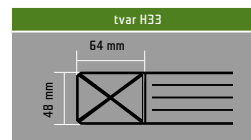
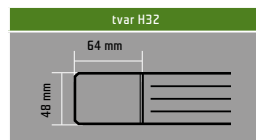
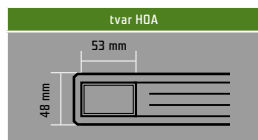

Poznámka:
Standardní šířka listel činí 48 - 100 mm
Standardní délka 300 - 2.500 mm

Rampy jsou zajímavým nábytkovým prvkem. Mohou báječně dotvořit celkový vzhled nové kuchyně, ale stále častěji se prosazují třeba v předsíňových stěnách nebo jako odkládací a dělicí prvky kancelářského nábytku. Naše rampy mohou být opracovány čtyřmi druhy obvodového frézování v devíti provedeních. Na základě individuální dohody můžeme nabídnout i další.

R2C	tvar	R2C
	folie	580
	síla MDF	30 mm
	zadní strana	Bílá

Profil okraje rampy



R2

Pohled na stranu s fólií



RxC

x = číslo profilu



R10	tvar	R10
	folie	615
	síla MDF	30 mm
	zadní strana	Bílá

Profil okraje rampy



R1

Pohled na stranu s fólií



RxD

x = číslo profilu



R4L	tvar	R4L
	folie	551
	síla MDF	30 mm
	zadní strana	Bílá

Profil okraje rampy



R4

Pohled na stranu s fólií



RxL

x = číslo profilu



R1R	tvar	R1R
	folie	570
	síla MDF	30 mm
	zadní strana	Bílá

Profil okraje rampy



R1

Pohled na stranu s fólií

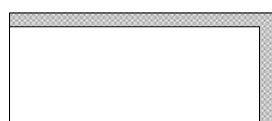

RxR

x = číslo profilu



R3U	tvar	R3U
	folie	650
	síla MDF	30 mm
	zadní strana	Bílá

Profil okraje rampy



R3

Pohled na stranu s fólií

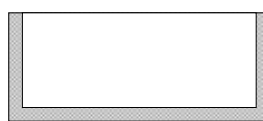

RxU

x = číslo profilu



R1



R2



R3



R4

R3D	tvár	R3D
	folie	230
	síla MDF	30 mm
	zadní strana	Bílá

Profil okraje rampy



R3

Pohled na stranu s fólií

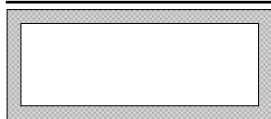

RxD

x = číslo profilu



R4J	tvár	R4J
	folie	5-1
	síla MDF	30 mm
	zadní strana	Bílá

Profil okraje rampy



R4

Pohled na stranu s fólií



RxJ

x = číslo profilu



R2B	tvár	R2B
	folie	353
	síla MDF	30 mm
	zadní strana	Bílá

Profil okraje rampy



R2

Pohled na stranu s fólií

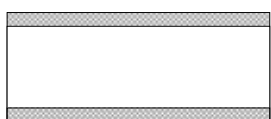

RxB

x = číslo profilu



R2K	tvár	R2K
	folie	810
	síla MDF	30 mm
	zadní strana	Bílá

Profil okraje rampy



R2

Pohled na stranu s fólií

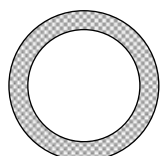

RxK

x = číslo profilu



R1



R2



R3



R4

Stolové desky



Tvar S1, fólie 615, MDF 30 mm



Tvar S10, fólie 615, MDF 30 mm



Tvar S40, fólie 570, MDF 30 mm



Tvar S2, fólie 551, MDF 30 mm



Tvar S4, fólie 570, MDF 30 mm



Tvar S3, fólie 230, MDF 30 mm



Tvar S4T, fólie 570, MDF 30 mm



Tvar S20, fólie 551, MDF 30 mm

Stůl je srdcem domácnosti. Obloukový, hranatý, kulatý ...na tvaru nezáleží. Díky kompaktnosti MDF desky jsou naše stolové desky mimořádně pevné a stabilní. A výběr dekorů je naprosto stejný jako u dvířek, takže lze stůl vyrobit tak, aby s kuchyní ladil či naopak osobitě kontrastoval.

*Poznámka:
Zobrazené sklo není součástí dodávky.*



Tvar S30, fólie 230, MDF 30 mm

Doporučené kombinace dvířek a zásuvek

720	358	142	142	125	142
		142		125	142
	358	142	574	142	142
		286		318	142
702	350	125	125	125	125
		142		125	142
	350	142	574	125	142
		286		318	142
574	142	125	106	125	142
	142	125	106	142	142
	286	318	106	296	142
			125		142
630	125	125	106		
	106	125	125		
	106	125	125		
	286	125	125		

Dvířka a čela zásuvek vyrábíme v libovolných rozměrech, a proto mohou být části kuchyňské linky sestaveny zcela podle Vašich požadavků. Uvedené příklady představují nejobvyklejší používané kombinace rozměrů.

Frézování polodrážky pro sklo a výplně

obr. č.1

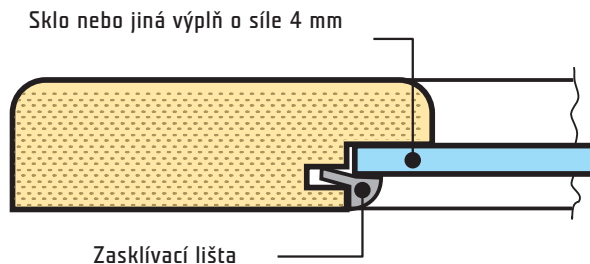

Způsob frézování polodrážky pro skla nebo jiné výplně u rámu a mříží je unifikován od 1.7.2010. Rozměr od okraje dvířek k vnějšímu okraji polodrážky je u všech tvarů sjednocen na 50 mm a hloubka polodrážky na 8,5 – 8,6 mm. Vzhledem k tomuto sjednocení je změněna šířka polodrážky podle tvaru frézování v rozmezí od 5 do 15 mm, u tvaru 36 a 36L to je 22 mm (viz obrázek č. 3). U profilu rámu a mříží je přidáno frézování drážky pro zasklívací lištu. Schéma jejího umístění a její funkce je patrné z obrázku č. 1. Důležitým předpokladem je dodržení rozměrů skla nebo výplně, které by měly být o cca 2 – 3 mm menší než rozměr otvoru a dodržení tloušťky skla nebo výplně 4 mm.

Frézování drážky pro zasklívací lištu je prováděno standardně s parametry podle obrázku č. 2.

V případě, že zákazník nebude chtít drážku pro zasklívací lištu vyfrézovat, bude nutné zdůraznit tento požadavek v objednávce a potom bude polodrážka frézována podle obrázku č. 3.

DŮLEŽITÉ UPOZORNĚNÍ

Sklo určené pro vkládání do rámu nesmí mít žádným způsobem upravované hrany! Zkosení či zaoblení hran ohrožuje funkčnost zasklívací lišty a tím i bezpečné užívání výrobku, neboť sklo pak může z rámu vypadnout.

obr. č.2

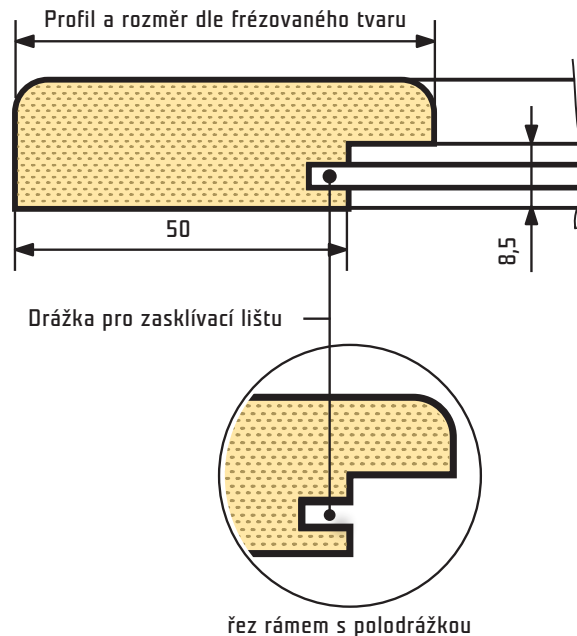

obr. č.3

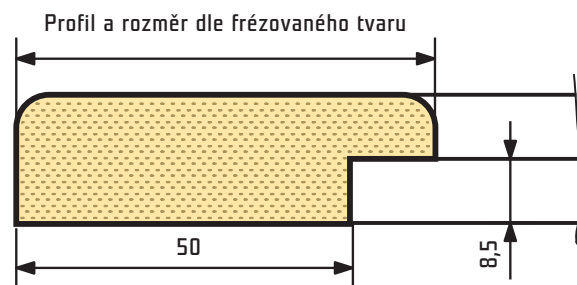

Používané materiály, certifikace

Výrobky jsou vyráběny z následujících materiálů:

- frézovaná MDF deska různých tloušťek (běžně 18 a 30 mm, na základě dohody jsou možné i jiné)
 - PVC fólie, která má teplotní odolnost do 120°C, nízkou odolnost proti oděru a je odolná proti vodě
 - vodovzdorné lepidlo vytvrzené teplem - teplotní odolnost 70° - 80°C.
- Pro jednotlivé materiály jsou k dispozici certifikáty výrobců o jejich způsobilosti a nezávadnosti. Podobně jsou certifikovány i hotové výrobky naší firmy.

Tolerance rozměrů a průhybu

Rozměrová tolerance výrobku proti udávaným hodnotám v dokumentaci může být +0,5 mm -0,5 mm. Vlivem prnutí používaných materiálů může dojít k průhybu výrobku - přípustná tolerance je +- 4 mm na 1 běžný metr.

Limitní rozměry

Maximální a minimální rozměry výrobků jsou ovlivněny technickými možnostmi využívaných strojů a zařízení a také rozměry používaných materiálů.

- Frézované díly mohou být nejvíce 1200 mm široké a 2800 mm dlouhé.
- Hotové výrobky zalisované fólií mohou být nejvíce 1250 mm široké a 2500 mm dlouhé.
- U fólií které mají směr let rovnoběžně s návinem, nemůže být rozměr kolmý na směr let větší než 1250 mm (většina fólií).
- U fólií, které mají směr let nebo převládající směr potisku fólie kolmý k návinu (nyní jsou to fólie 121 bílá vroubkovaná a 185 bílá vlnka, popř. další dle nabídky), nemůže být rozměr rovnoběžný s léty nebo kresbou větší než 1250 mm.
- Minimální šířka a výška je stanovena technickými podmínkami výroby jednotlivých výrobků, v případě opracování jen okrajů výrobků to je 48 mm a 196 mm.

Vrtání otvorů a dodávka výplní

- Výrobky jsou dodávány jako polotovary. To znamená, že jsou bez otvorů pro úchytky a panty.
- Frézované rámy pro sklo nebo mříže jsou bez skleněných nebo jiných výplní, běžně se nedodávají prostředky pro jejich uchycení.

Od 1.7.2010 je sjednocena šířka frézovaného otvoru pro sklo nebo jinou výplň tak, že tento otvor je o 100 mm menší než rozměry dvířek a mění se šířka frézované polodrážky podle tvaru dvířek. Spolu s polodrážkou je frézována i drážka pro těsnící lištu. Těsnící lištu je nutné objednávat samostatně

Vrtání otvorů a dodávka výplní

Vzhledem k maximální hranici teplotní odolnosti lepidla je doporučeno instalovat u vestavěných spotřebičů, horkovzdušných trub, grilů apod. boční a spodní ochranné kovové lišty zabraňující působení tepla přimona dvířka v jejich blízkosti. Vliv tepla doporučujeme zmírnit zvětšením vzdálenosti od zdroje tepelného působení na 18 - 20 mm z boku a v případě dvířek pod vestavěnou troubou na 30 mm. Výše uvedená opatření by měla omezit poškození dvířek působením tepla nad hranici teplotní odolnosti lepidla. Problematiku lze řešit instalací tzv. „TEPELNÝCH ŠTÍTŮ“, které zajistí odvod tepla od namáhaného spoje a tím je eliminována případná deformace folie. Dodávku tepelných štítů zajišťujeme na základě objednávky.

Veškeré dodatečné úpravy hotových výrobků (dvířek, dekorativních panelů, stolových desek atd.) jako jsou například vrtání či frézování otvorů do zalisované čelní plochy nebo hrany, případně úpravy rozměrů a tvarů mohou vést k nenapravitelnému, nevratnému poškození. Dodatečné úpravy proto rozhodně nedoporučujeme a upozorňujeme, že na takto upravené výrobky se nevztahují standardní záruční podmínky a lhůty!



Návod na údržbu

Návod na údržbu výrobků s povrchovou úpravou běžných fólií

Doporučení pro čištění: Použijte běžné čisticí kapaliny nebo detergenty na plasty. Slučitelnost konkrétního prostředku s fólií doporučujeme nejprve vyzkoušet na skrytém místě. Skvrny od silně zabarvených substancí smyjte co nejdříve vodou s přidavkem běžného čisticího prostředku (ne abrasivního!). Skvrny nenechávejte zaschnout – jejich odstranění je pak mnohem obtížnější! Zbytky skvrn, zejména mastné stříkance a usazeniny, lze vyčistit 30% horkým roztokem mazlavého mýdla za pomoci jemného kartáčku. Tento postup dle potřeby zopakujte. V případě těžce odstranitelných skvrn lze použít rovněž čisticí prostředky s podílem alkoholu nejvýše 15 - 20 % (Sidolin - Clin universal nebo Ajax, čistič oken). Na závěr smyjte zbytky čisticích prostředků vlažnou vodou a vysušte fólii jelenicí na okna.

Upozornění: Nepoužívejte zabarvené čističe (ať ředěné či koncentrované), neboť jejich barviva mohou na fólii zanechat stopy! Parní či vodní vysokotlaké čištění nejsou čištění fóliovaných nábytkových povrchů vhodné. Tyto povrchy také nejsou odolné proti organickým rozpouštědlům jako jsou ředidla, odlakovače nebo koncentrovaný alkohol.

Návod na údržbu výrobků s povrchovou úpravou matnou fólií

Dekory číslo: 1-8 (vanilka mat), 4-8 (ostružina mat), 171 (bílá mat), 540 (olše mat), 599 (třešeň mat), 615 (javor horský), 910 (hruška mat) a případné další dekory dle nabídky. Matný vzhled uni barev a dekorů „pravého dřeva“ je u matných fólií dosažen užitím speciálních aditiv v laku. Obzvláště u světlých dekorů se projevuje citlivost vůči silně zabarveným tekutinám a substancím. Za účelem zachování kvality povrchu je zapotřebí dodržovat následující doporučení.

Doporučení pro čištění: Skvrny od silně zabarvených substancí (např. kávou, hořčicí, kari kořením nebo červeným vínem) smyjte co nejdříve vodou s přidavkem běžného čisticího prostředku (ne abrasivního!). Skvrny nenechávejte zaschnout neboť v tomto případě, nebude již možné nečistoty beze zbytku odstranit. Zbytky skvrn, zejména mastné stříkance a usazeniny, lze vyčistit 30% horkým roztokem mazlavého mýdla za pomoci jemného kartáčku nebo za pomoci přidání mycího přípravku např. obchodní značka „Priel“ v množství dle doporučení od výrobce, nebo alkoholu (etanol, maximální přidání podíl 10%). Tento postup dle potřeby zopakujte. Na závěr smyjte zbytky čisticích prostředků vlažnou vodou a vysušte fólii jelenicí na okna. Pro prevenci poškození povrchu vyzkoušejte nejprve na nenápadném místě v malém množství a krátkodobě působení čisticího prostředku. Přítom je nutno zohlednit pokyny výrobce.

Upozornění: Nepoužívejte zabarvené čističe (ať ředěné či koncentrované), neboť jejich barviva mohou na fólii zanechat stopy!

Návod na údržbu výrobků s povrchovou úpravou lesklou fólií

Dekory číslo: 110 (bílá lesk), 114 (slonová kost lesk), 117 (vanilka lesk), 118 (papyrus žlutý lesk), 131 (zelená lesk), 134 (oliva lesk), 142 (modrá lesk), 145 (lila lesk), 151 (bordó lesk), 153 (červená maranello lesk), 155 (malina lesk), 158 (papyrus červený lesk), 165 (cappuccino lesk), 166 (antracit lesk), 168 (papyrus hnědý lesk), 169 (černá lesk), 183 (stream bílý lesk), 184 (stream šedý lesk), 185 (bílá vlnka), 186 (oxygen lesk), 187 (okapa světlá lesk) a případné další dekory dle nabídky. *Poznámka:* nejedná se o povrchovou úpravu fólií „vysoký lesk“!

Doporučení pro čištění: Výrobky jsou opatřeny ochrannou modrou nebo průhlednou fólií proti poškození při dopravě, manipulaci a montáži. Povrch by neměl být čištěn dříve než 4 týdny po odstranění této fólie! Poté můžeme použít teplou vodu a jemný hadřík. Osvědčilo se i použití speciálních autoutěrek napuštěných čisticím roztokem (např. Sonax Clean a Drive)

Upozornění: Použijete-li jakékoliv čisticí prostředky, dbejte na to, aby neobsahovaly aromatické uhlovodíky, estery, ketony, halogenované hydrocarbonáty nebo alkohol v koncentraci nad 25%. Nedoporučujeme také použití detergentů na bázi octa. Prostředky by neměly být abrazivní (drsné, odírající, hrubé) a měly by být vždy zředěny teplou vodou.





**Dvířka
T.acrylic**

přehled barev

T.acrylic

T.acrylic mat

T.acrylic double

3D hrana

T.acrylic frézovaný

stálobarevnost vysoký lesk hladký povrch moderní trend
hladký povrch ideální povrch moderní trend vysoký lesk
hladký povrch moderní trend stálobarevnost designový
designový trend stálobarevnost ideální hladký povrch



Akrylátová dvířka jsou trendem moderních interiérů. Hladký povrch, stálobarevnost, vysoký lesk či sametový mat učarovaly řadě zákazníků. Proto jsme se i my rozhodli zařadit je do svého portfolia.

Značka T.acrylic spojuje výhody akrylátu s tradičními přednostmi našich výrobků – kvalitou materiálu i zpracování a maximální škálou provedení.

Celkem nabízíme na třicet dekorů dvířek T.acrylic, jejichž čelní akrylátová vrstva je silná 1,4 mm. Tato tloušťka dává našim výrobkům dokonalou hlubokou barevnost, ale také umožňuje eliminovat opravnou sadou drobná mechanická poškození tohoto jinak velmi odolného materiálu.

Dokonale hladký povrch akrylátu lze na přání ozdobit některým z motivů povrchového frézování, které dodá dvířkům další estetický rozměr.

Spojením praktických užitečných vlastností a estetické hodnoty vznikl výrobek, který nadchne uživatele s vytříbeným vkusem či zálibou v moderních trendech.

Lesklá i matná dvířka T.acrylic lze v řadě případů doplnit některou z našich kovových úchytek a na všechna lze aplikovat dekorativní tisk Overface®.



A01 bílá lesk



A02 slonová kost lesk



A03 zlatá růže



A06 červená



A08 černá metalíza



A09 vanilka lesk



A11 bordeaux



A12 černá



A13 caffe



A14 cappuccino



A15 hliník



A20 zelená oliva

Přehled barev T.acrylic



A25 šedá metalíza



A41 cappuccino metalíza



A42 caffe metalíza



A45 šedé hedvábí



A57 tkanina champagne



A58 bronzová tkanina



A60 šedá



AA6 šedý londýn



AAR zrcadlo



AMK eben



AVS norek lesk

 T.acrylic *DOUBLE*

 T.acrylic vhodný k frézování

Důležité upozornění - úchytky vhodné pro T.acrylic

E1, E2 (bez frézování), E5, E5K, E6, E7, E8, E11, E12, E13, E14, E16, E18, E20, E21, I20, I21, E31, E32, E33, E34, U1, U2, U3, U4, U5, U6, U7, dětské úchytky a úchytky pro patinu.

NE

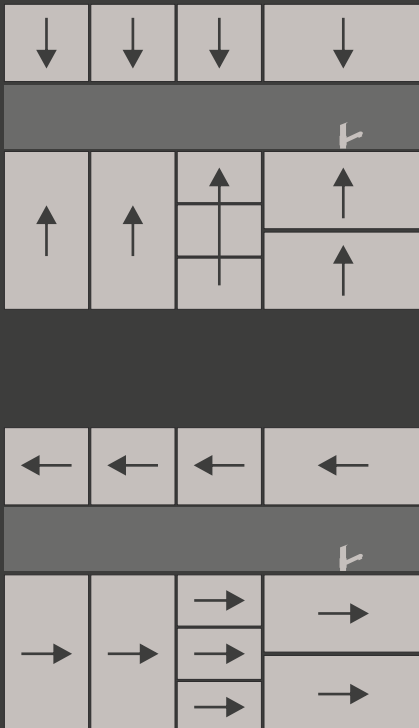

ANO

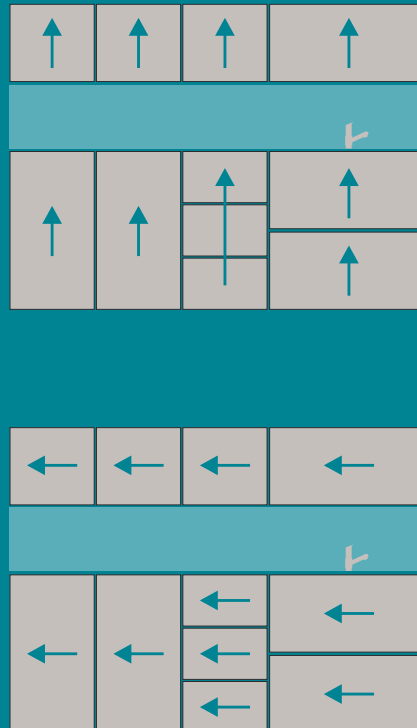

Důležité upozornění - směr let

U metalických dekorů T.ACRYLIC A08, A25, A41 a A42 je na ochranné fólii šipkami vyznačen „směr let“, který je nutno dodržet. Při jeho nerespektování mohou mít dvířka v sestavě odlišný lesk

Přehled barev T.acrylic mat



A01M bílá mat



A02M jasmín mat



A14M cappuccino mat



AGLM arktická modř mat



AA6M šedý Londýn mat



AVSM norek mat

Akrylátová dvířka nemusejí být jen zářivě lesklá, ale také sametově matná. Šestice dekorů v elegantních tlumených barvách představuje nejnovější trend ve výrobě nábytku. Spojením praktických užitečných vlastností a estetické hodnoty vznikla dvířka, která nadchnou uživatele s vytříbeným vkusem. Stejně jako lesklá, i matná akrylátová dvířka lze ozdobit aplikací dekorativního tisku Overface®.



T.acrylic Double a 3D hrana



DOUBLE A01D bílá lesk



DOUBLE A02D slonová kost lesk



DOUBLE A09D vanilka lesk

U oboustranných akrylátových dvířek T.acrylic DOUBLE nepoznáte rozdíl mezi čelní a zadní plochou stranou dvířek. Jsou totiž naprosto stejné – dokonale hladké a lesklé.



HRH29D bílá lesk

Dvířka T.acrylic jsou standardně opatřena akrylátovou hranou ideální tloušťky 1mm v barevném odstínu odpovídajícím zvolenému dekoru. Ale u pěti dekorů nabízíme také neobvyklou a velmi zajímavou hranu ABS s 3D efektem.

Poznámka:

Značení hran vychází ze značení dekorů T.acrylic a způsobu provedení. Např. HRA02 Slonová kost lesk označuje originální hranu slonová kost, zatímco HRA02D Slonová kost lesk 3D hranu, jedinou výjimkou je hrana HRH29D bílá lesk.

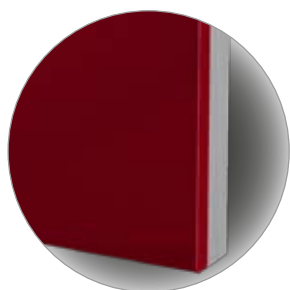

HRA11D bordeaux



HRA02D slonová kost lesk

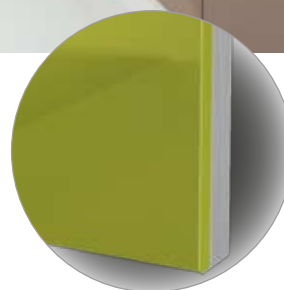

HRA20D zelená oliva



HRA12D černá

A1

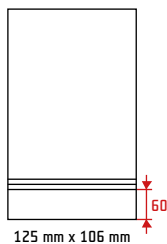

tvar A1a

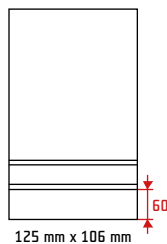

tvar A1b

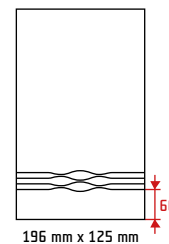

tvar A1c



A2

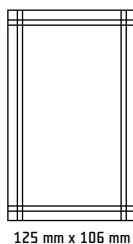

tvar A2a

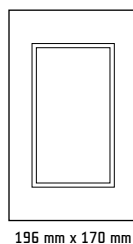
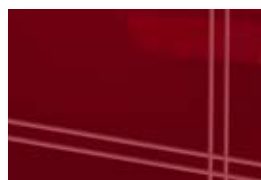

tvar A2b

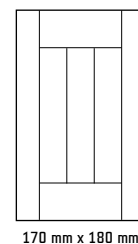
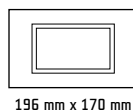

tvar A2c

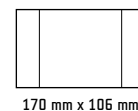
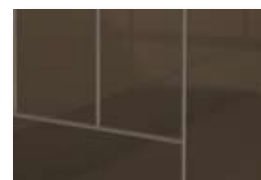

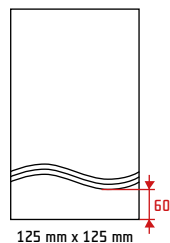

tvár A3a

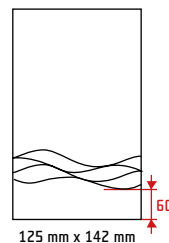

tvár A3b

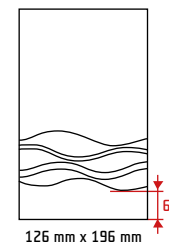

tvár A3c



Dekoratívny tvary frézování dvířek T.acrylic představují další způsob využití tohoto moderního a velmi oblíbeného materiálu.

Poznámka:

Při frézování dekorativního motivu (tvary frézování) dochází k odstranění svrchní vrstvy akrylátu. Je potřeba počítat s tím, že u každého dekoru T.acrylic se rozdíl mezi původní barevností a vyfrézovaným motivem projevuje různě - někdy kontrastněji, v jiném případě velmi decentně a téměř neznatelně.

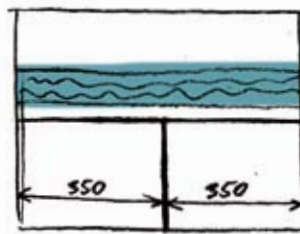

DŮLEŽITÉ UPOZORNĚNÍ:

Při objednávce frézovaných tvarů dvířek T.acrylic je bezpodmínečně nutné přiložit schematický náčrt sestavy včetně přesného zaznačení rozměrů, aby mohla být zakázka technologicky připravena do výroby.

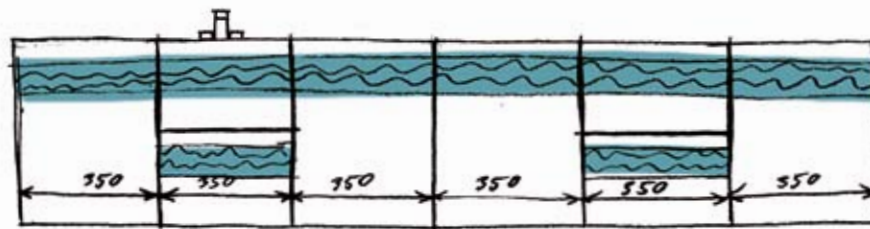

T.acrylic frézovaný



Používané materiály, certifikace

- nosným materiálem je dřevořísková deska – síla 16 mm
- čelní strana: vysoce lesklý akrylátový povrch - síla 1,4 mm v provedení unibarvy, metallic, fantasy a zrcadlo. Čelní plocha je navíc opatřena ochrannou fólií, která chrání plochu před poškozením
- zadní strana: - stejná jako čelní plocha - vysoce lesklý akrylátový povrch - síla 1,4 mm (celková síla oboustranně lesklé akrylátové desky: 18,8 mm)
- matný povrch z materiálu Polymethylmethakrylát (PMMA) - síla 1,2 mm v barvě čelní plochy (celková síla jednostranně lesklé akrylátové desky: 18,6 mm)
- tyto parametry - síla aplikovaných akrylátů - zaručují minimální možnost průhybu ($\pm 1,5$ mm/bm)
- v základu nabízíme nábytkové hrany ABS identické k dekoru dané čelní plochy, nebo 3D hrany k vybraným dekorům
- nedoporučujeme používání hran z PVC
- minimální velikost formátu „dvířek“: 100 mm x 100 mm
- maximální velikost formátu „dvířek“: 3 740 mm x 1 270 mm
- možnost objednání celého formátu akrylátové desky: 3 740 mm x 1 270 mm
- materiál je určen pro použití v prostředí, kde se pracuje s potravinami
- nepodléhá změně v čase a zachovává si veškeré své charakteristiky lesklosti a barevnosti
- materiál je vysoce odolný proti UV záření a vlhkosti
- pro produkt, nábytková dvířka T. acrylic, jsou k dispozici certifikáty vyjadřující specifické vlastnosti tohoto výrobku, zvláště pak jeho odolnost vůči UV záření, stárnutí a působení vlhkosti.

Certifikáty vydané Výzkumným a vývojovým dřevařským ústavem

- Odolnost proti poškrábání č.: 2422-5/13
- Odolnost proti působení světla č.: 2422-6/13
- Odolnost hran proti vodě č.: 2422-7/13
- Odolnost proti náhlé klimatické změně (mrazu) č.: 2422-8/13
- Odolnost proti nárazům č.: 2422-9/13
- Odolnost proti působení studených kapalin č.: 2422-10/13

Použití a pokyny

- použití pro čelní plochy nábytku v interiéru bytů, domů i komerčních prostorů (nábytková dvířka, obkladové materiály, vestavěné skříně)
 - vhodné pro aplikaci dekorativního tisku Overface – dohromady to vytváří skvělý efekt díky vysokému lesku T.acrylic a perfektnímu vybarvení aplikace Overface
 - materiál může být dále opracován řezáním, vrtáním i frézováním např. pro zápusné úchytky
 - tepelná odolnost materiálu v ploše byla stanovena výrobcem na více jak 150°C
 - tepelná odolnost lepené spáry u hran je ± 70 °C
 - vyhněte se působení přímého ohně (plynové spotřebiče – obložení stěn mezi horními a dolními sestavami skříněk)
 - u horkovzdušných a jiných zdrojů tepla preventivně opatřete navazující části nábytku stíními nerezovými lištami z naší nabídky nebo dodržujte minimální odstupovou vzdálenost od spotřebičů, a to minimálně 20 mm.
- **Upozornění: dodávané výrobky nejsou vhodné pro venkovní použití**



Návod na údržbu



Návod na údržbu akrylátových výrobků T.acrylic (lesk i mat)

Doporučení pro čištění: Po kompletní montáži všech prvků odstraňte ochrannou fólii. **Okamžitě po odstranění ochranné fólie je povrch citlivý na poškrábání.** Pro zlepšení odolnosti proti poškrábání ošetřete nábytek ANTISTATICKÝM SPREJEM (doporučujeme typ: Pronto spray proti prachu, 250 ml multifunkční) - bez obsahu alkoholu nebo alternativně roztokem vody a neutrálního saponátu, který opatrně rozetřete v celé ploše měkkým hadříkem. **Nejlépe je nechat materiál „vyzrát“ 7 dnů** - v tomto období dvířka nedoporučujeme čistit, leštit atp. Nikdy nepoužívejte k údržbě abrazivní látky (tj. látky drsné, hrubé, odírající - na bázi písku, prášku či jiného brusiva). Používejte výlučně měkký hadřík, který byl zvlhčen ve vodě nebo v odmašťovadle (např. na čištění oken, který neobsahuje alkohol) - nikdy povrch nečistěte na sucho. Pozor na levnější utěrky, které mají okraje obšířené syntetickou nití, která může poškrábat povrch. Povrch nechejte oschnout po dobu 24 hodin.

Doporučení výrobce

Při leštění, údržbě či opravách dvířek T.acrylic je vhodné ošetřovanou plochu lehce nastříkat antistatickým sprejem Pronto před tím, než použijete papírovou či textilní utěrku. Předejdete tak možnosti vlásečnicového poškrábání povrchu dvířek.

Upozornění: Vyvarujte se zvýšenému mechanickému namáhání, zvláště škrábání a otírání povrchu předměty s ostrým nebo abrazivním povrchem (nepoužívejte kartáče, škrabky, drátěnky apod.). Veškeré lesklé části by se měly čistit bez použití saponátů nebo látek založených na bázi alkoholu. Povrchovou úpravu fólie mohou také poškodit rozpouštědla reagující s akryláty (organická rozpouštědla typu: benzín, toluen, aceton atd.). Navíc je k dispozici opravná sada odstraňující případné běžné mechanické poškození povrchu



**Skleněné
výplně**

skleněné výplně kalené sklo



Prosklená dvířka jsou estetickým i funkčním nábytkovým prvkem. Vymezují a uzavírají prostor a přitom do něj dávají nahlédnout. Výběr skleněné výplně závisí na požadované průhlednosti, průsvitnosti a osobním vkusu.

Ačkoli je sklo materiálem prověřeným staletími, moderní doba mu vtiskuje novou tvář. V naší standardní nabídce je devět skleněných výplní, které se liší vzhledem, konstrukcí a užitím. Litá i plavená skla mohou být zpracována v klasickém a kaleném provedení, některá nesou lisovaný vzor, jiná jsou saténovaná nástřikem kyseliny, barevně tónovaná či opatřená bezpečnostní fólií.

U fóliovaných dvířek nabízíme jak dodávku skel na míru, tak kompletní zasklení. Můžeme však dodat skla i samostatně, například jako výplně vestavěných skříní či hliníkových rámečků.

Zbývá jen připomenout, že sklo je naprosto ideální materiál pro aplikaci motivů dekorativního tisku Overface®.

Přehled skleněných výplní



Sklo C504+[K]
Imagin Crepi 504 4mm

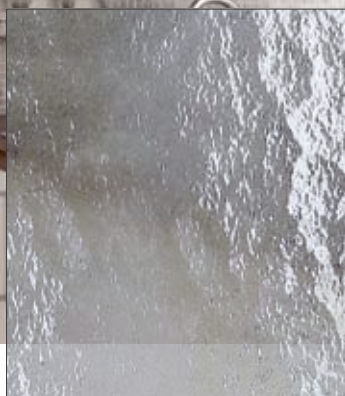

Sklo K566+[K]
Imagin Kathedral Klein 566 4mm



Sklo K572+[K]
Imagin Kura 572 4mm



Sklo M042+[K]
Matelux Clear 4mm



Sklo M044+[K]
Matelux Blue 4mm



Sklo M092+[K]
Imagin Mastercare 092 4mm

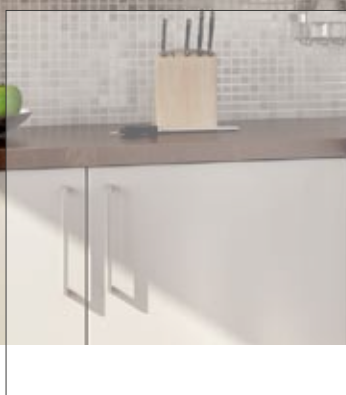

Sklo P001+[K]
Planibel Clear (Float) 4mm



Sklo S031
Stratobel 33.1 bezp.vrstv. 6,4mm

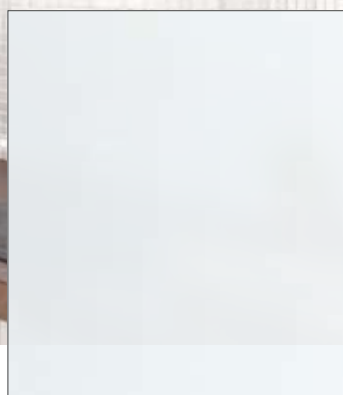

Sklo S032
*Stratobel 33.1 bezp. vrstv.
(Planibel mat s mléčnou fólií) 6,4mm*

*Poznámka:
Všechny skleněné výplně výjma S031
a S032 jsou dodávány také v kaleném
provedení - označené „K“ (např. C504K)*





overfæ
nová tvář bydlení

Přehled motivů Overface



Dětské motivy



Přírodní motivy



Dekoratívni tisk umožňuji aplikovat libovolné grafické motivy na dveře vestavných skříní, na nábytkové korpusy,



Abstraktní motivy

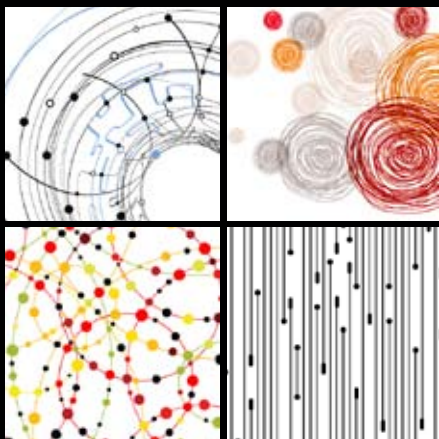

Tapetové motivy



obkladové panely, ale především na nábytková dvířka – fóliovaná, akrylátová (T.acrylic), lakovaná, skleněná...
Výsledkem jsou originální a naprosto unikátní interiéry.

Přehled motivů Overface



Speciální motivy



Průmyslové motivy



Více informací a motivů naleznete na našem webu
www.overface.cz



**Hliníkové
rámy**

přehled ráků povrchová úprava



Skleněná dvířka v hliníkových rámech patří k moderním trendům bydlení. A není se čemu divit. Jsou praktická a elegantní, lehká a mladistvá, prostě „cool“.

Připravili jsme pro vás čtyři druhy takových ráků od předního evropského výrobce. Tato novinka se výborně hodí pro kombinování s dalšími tvary dvířek (zejména hladkými či úchytkovými). A další výhodou je, že i na skleněná dvířka může být aplikován dekorativní potisk Overface®. Kombinací průhledných či průsvitných ploch s grafickými motivy vznikají mimořádně zajímavé interiéry, které splňují nároky moderního osobitého bydlení.

Přehled hliníkových ráků



HLR-A2



HLR-D1



HLR-F1

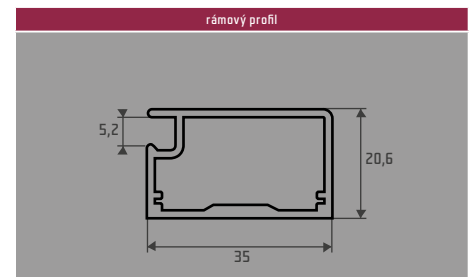
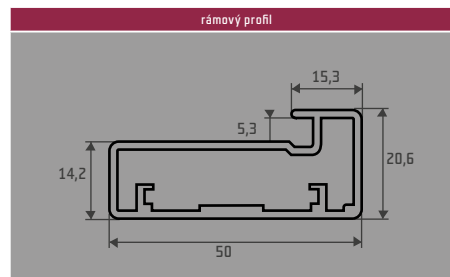
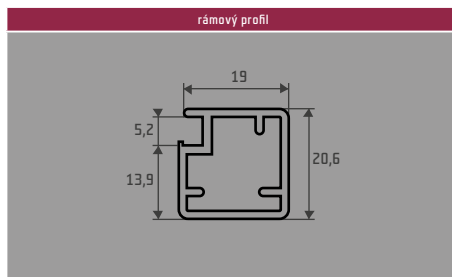

povrch. úprava 1
stříbrný elox

povrch. úprava 2
nerez tmavý



povrch. úprava 1
stříbrný elox

povrch. úprava 2
nerez tmavý



povrch. úprava 1
stříbrný elox

povrch. úprava 2
nerez tmavý

Poznámka:
Všechny hliníkové rámy dodáváme ve dvou provedení - značení „1“ a „2“ (např. HLR-A1) určuje povrchovou úpravu hliníkového rámu.

Přehled hliníkových ráků



HLR-G2



HLR-J1



HLR-K2

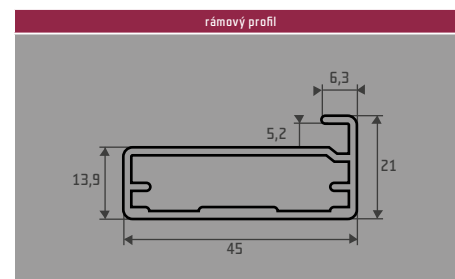
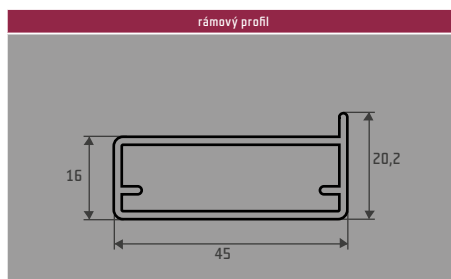
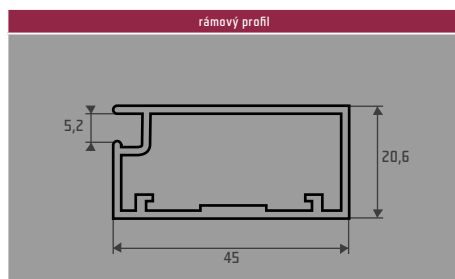

povrch. úprava 1
stříbrný elox

povrch. úprava 2
nerez tmavý



povrch. úprava 1
stříbrný elox

povrch. úprava 2
nerez tmavý



povrch. úprava 1
stříbrný elox

povrch. úprava 2
nerez tmavý



**Nábytkové
přířezy**

přehled LTD desek

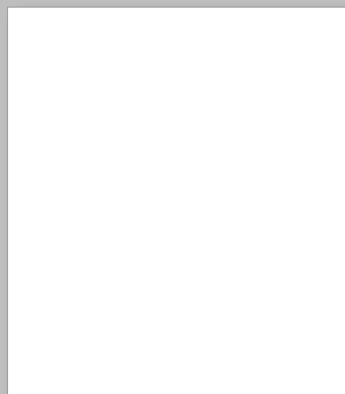

113 PE bílá



1381 dub winchester

Řezání a ohraňování plošných LTD materiálů je naprostou novinkou ve spektru našich činností.

Stali jsme se výhradním domácím prodejcem LTD Dub winchester, jehož dekor je prakticky identický s naší stejnojmennou fólií. A když je někdo jediný, kdo nabídnout může, tak také nabídnout musí. Proto jsme vybrali ještě jeden dekor laminované dřevotřískové desky a rozjeli pilotní prodej plošných materiálů.

Nabízíme jak neohraněné přířezy, tak dílce opatřené hranou a to v provedení Kronospan 113 PE bílá (hrana Hranipex HU 10980) a dekor 1384 Dub winchester (hrana Hranipex HD 243786). Materiál lze odebírat i po celých formátech.

Byli to naši zákazníci, kteří nás k této činnosti dovedli a podle reakcí soudíme, že jsme v jistém ohledu zaplnili volné místo na trhu. Pokud se projekt osvědčí dlouhodobě, lze předpokládat značné rozšíření sortimentu LTD dílců. Mimochodem: naše bílé lamino je skvělým materiálem pro dekorativní tisk Overface® a přitom jde o materiál výrazně levnější než fóliované provedení.







www.trachea.cz



Trachea, a.s. | Tovární 1209 | 769 01 | Holešov | +420 573 502 111 | obchod@trachea.cz

© claim creative communication | 2014



Staňte se našimi fanoušky na Facebooku!

vydání 2/2014